

D A CH Universalhalter

Verwendungsmöglichkeiten

Die Universalhalter sind für die Wand- oder Deckenmontage geeignet und können Lasten **bis max. 5 kg** tragen, z. B. leichte Lautsprecherboxen, Kameras, Lampen usw. [max. 5 kg Belastung an der Montageplatte (2)]. Eventuelle Hebelkräfte bei weitausladenen Objekten reduzieren die Gesamttragfähigkeit und sind entsprechend zu berücksichtigen.

Montage

- 1) Vor der Montage überprüfen, ob am Halter die Montageschraube (1) und die Montagemutter (5) fest angezogen sind. An der Lautsprecherbox bzw. an dem zu montierenden Objekt die Befestigungslöcher durch Anlegen der Montageplatte (2) anzeichnen.
- 2) Den Montageflansch (4) mit 4 ausreichend großen Schrauben und Dübeln an die Wand oder an die Decke schrauben.
- 3) Die Lautsprecherbox bzw. das zu montierende Objekt an die Montageplatte (2) fest anschrauben.
- 4) Das Kugelgelenk ausrichten und mit dem Feststeller (3) arretieren. Die Schraube (6) nur lose anziehen, damit nach dem erneuten Lösen des Feststellers das Kugelgelenk beweglich bleibt. Sie hält das Kugelgelenk zusammen, falls der Feststeller versehentlich ganz herausgeschraubt wird.

Neigung und Drehung verstellen

- 1) Die Lautsprecherbox bzw. das montierte Objekt mit einer Hand festhalten, damit es beim Lösen des Feststellers (3) nicht weggippen kann und eventuell beschädigt wird.
- 2) Mit der anderen Hand den Feststeller (3) lösen.
- 3) Das Objekt in die gewünschte Richtung ausrichten und den Feststeller (3) wieder fest anziehen.

GB Universal Supports

Applications

The universal supports are suitable for the wall or ceiling mounting and are able to carry loads **up to max. 5 kg**, e.g. light weight speaker cabinets, cameras, lamps, etc. [a load of max. 5 kg at the carrying platform (2)]. Possible leverages in case of far-protruding objects reduce the total load capacity and have to be taken into account accordingly.

Mounting

- 1) Prior to mounting check if the mounting screw (1) and the mounting nut (5) are firmly tightened at the supports. Mark the fastening holes at the speaker cabinet resp. at the object to be mounted by using the carrying platform (2) as a template.
- 2) Screw the mounting flange (4) with 4 sufficiently big screws and dowels at the wall or ceiling.
- 3) Firmly screw the speaker cabinet resp. the object to be mounted at the carrying platform (2).
- 4) Align the ball hinge and fix it with the locking device (3). Tighten the screw (6) only in a loose manner so that the ball hinge is still movable after releasing the locking device again. It keeps the ball hinge together if the locking device is completely unscrewed by accident.

Adjustment of tilting and turning

- 1) Hold the speaker cabinet resp. the object which has been mounted with one hand so that it cannot tip over while releasing the locking device (3) and may be damaged.
- 2) Release the locking device (3) with the other hand.
- 3) Adjust the object in the desired direction and firmly tighten the locking device (3) again.

F B CH Supports universels

Possibilités d'utilisation

Les LST-2 sont conçus pour un montage sur un mur ou un plafond et peuvent supporter des charges de **5 kg maximum**, par exemple, des enceintes légères, caméras, lampes... [On entend par là, charge maximale de 5 kg sur la plaque de fixation (2)]. La capacité totale de support peut être réduite par d'éventuels moments, générés par des objets saillants; prenez cet élément en considération lors de votre installation.

Montage

- 1) Avant d'effectuer tout montage, vérifiez que la vis (1) et l'écrou (5) soient bien serrés. Posez la plaque de montage (2) sur l'ébénisterie ou l'objet à monter et marquez l'emplacement des trous de fixation.
- 2) Fixez le support de montage (4) à l'endroit voulu avec 4 vis et écrous assez gros.
- 3) Fixez maintenant l'ébénisterie ou l'appareil à monter sur la plaque (2).
- 4) Placez la rotule et verrouillez-la avec le serre-joint (3). Serrez la vis (6) sans trop forcer de telle sorte que la rotule soit encore mobile après avoir desserré le serre-joint. Cette vis maintient la rotule au cas où le serre-joint serait accidentellement dévissé.

Réglage de la rotation et de l'inclinaison

- 1) Maintenez l'ébénisterie de telle sorte qu'elle ne puisse pas basculer lorsque le serre-joint (3) est dévissé et être ainsi endommagée.
- 2) Serrez manuellement le serre-joint (3).
- 3) Dirigez l'objet placé sur le support dans la direction voulue puis vissez le serre-joint.

I Supporti universali

Possibilità d'impiego

I supporti universali sono adatti per il montaggio al soffitto o contro la parete. Il carico **massimo** è di **5 kg**, p. es. per altoparlanti leggeri, telecamere, lampade ecc. [carico max. 5 kg sulla piastra di montaggio (2)]. Oggetti ingombranti che chiedono bracci lunghi della leva, riducono la portata complessiva e devono essere tenuti in considerazione.

Montaggio

- 1) Prima del montaggio verificare che la vite di montaggio (1) e il dado di montaggio (5) siano stretti bene. Segnare sulla cassa acustica o sull'oggetto da montare i fori di fissaggio, servendosi della piastra di montaggio (2).
- 2) Fissare la flangia di montaggio (4) alla parete o al soffitto con 4 viti e tasselli di dimensioni adeguate.
- 3) Fissare bene la cassa acustica o l'oggetto da montare sulla piastra di montaggio (2).
- 4) Orientare lo snodo a sfera e bloccarlo con la vite di bloccaggio (3). Non stringere molto la vite (6) in quanto ha il solo scopo di tenere unito lo snodo nel caso che la vite di bloccaggio venga accidentalmente svitata completamente. Così lo snodo è di nuovo libero dopo che sia allentata la vite di bloccaggio.

Regolare l'orientamento

- 1) Tenere fermo con una mano la cassa acustica o l'oggetto da montare per evitare che si ribalti (con possibili danni) quando viene allentata la vite di bloccaggio (3).
- 2) Con l'altra mano sbloccare la vite (3).
- 3) Portare l'oggetto nella direzione desiderata e stringere di nuovo la vite di bloccaggio (3).

NL B Universele steunen

Toepassingen

Een paar universele steunen geschikt voor montage op de muur of aan het plafond. Deze steunen kunnen toestellen dragen **tot maximum 5 kg** zoals luidsprekerkasten, camera's, lampen, enz. [een gewicht van max. 5 kg op het draagplatform (2)]. Eventuele hefboomkrachten bij ver uitstekende voorwerpen beperken het totale draagvermogen en dienen dus in acht genomen te worden.

Montage

- 1) Alvorens te monteren, controleer of schroef (1) en moer (5) stevig verbonden zijn aan de steunen. Markeer de bevestigingsgaten op de luidsprekerkast of op het toestel dat gemonteerd moet worden. Dit kan het best gebeuren door draagplatform (2) als een mal te gebruiken.
- 2) Schroef het montagevlak (4) vast met vier grote schroeven en pluggen in de muur of in het plafond.
- 3) Schroef de luidsprekerkast of een ander toestel stevig vast op het draagplatform (2).
- 4) Stel het kogelgewricht in en hou de gekozen richting vast met schroef (3). De schroef (6) mag slechts licht aangespannen worden zodat men het kogelgewricht opnieuw kan bewegen nadat het slot is losgemaakt. Schroef (6) zorgt ervoor dat het kogelgewricht niet uiteenvalt wanneer slot (3) toevallig volledig wordt losgedraaid.

Afregeling van de richting en de helling

- 1) Hou de luidsprekerkast of het gemonteerde toestel vast met de ene hand zodat bij het losmaken het toestel niet kan omkantelen en beschadigd wordt.
- 2) Maak slot (3) los met de andere hand.
- 3) Verdraai het toestel in de gewenste richting en span het slot (3) stevig aan.

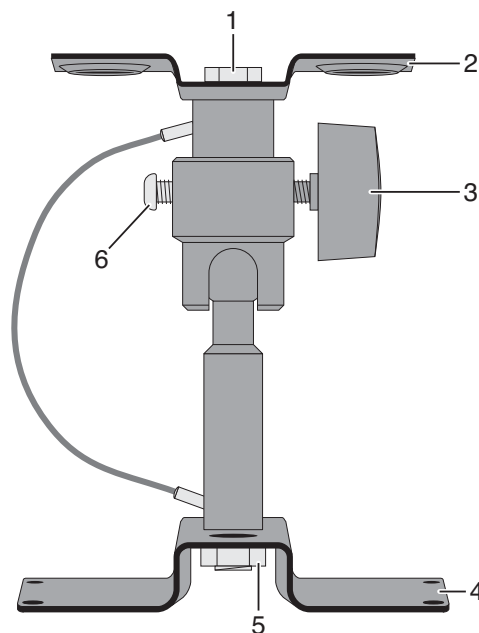

E Soportes Universales

Aplicaciones

Los soportes universales son para paredes o techos y se pueden utilizar con cargas de hasta **5 kg max.**, p. ej. cajas acústicas ligeras, cámaras, lámparas, etc. [carga de 5 kg max. en la plataforma (2)]. Si se usan objetos salientes mucho, momentos de palanca eventuales reducen la capacidad total de carga y deben considerarse correspondientemente.

Montaje

- 1) Antes del montaje vigilar si los tornillos de fijación (1) y (5) están correctamente apretados en los soportes. Marcar en las cajas de los altavoces o el objeto a aguantar, los agujeros, usando la plataforma (2).
- 2) Fijar el soporte de montaje (4) con 4 tornillos grandes.
- 3) Fijar la caja o el objeto a montar en la plataforma cuadrada (2).
- 4) Orientar la bola interior y fijarla con el brazo (3). Apretar el tornillo (6) solo de tal manera que la bola interior se mueva cuando se abra el dispositivo de apertura (3).

Ajuste de la cabeza y rotación

- 1) Aguantar la caja con una mano para que no pueda caer o estropearse, al abrir la cerradura (3).
- 2) Abrir con la otra mano la cerradura (3).
- 3) Ajustar el objeto en la dirección deseada y apretar firmemente con la cerradura (3).

S Universalfäste

Användning

Par av universalfästen för vägg eller takmontering. Avsedd för **max. 5 kg** mindre högtalare kameror lampor etc. [max. 5 kg på plattformen (2)]. Lutningen på plattformen i samband med att objektet sticker ut från plattformen minskar dess bärkraft och hänsyn till detta bör tas med vid beräkning av den totala vikten på objektet.

Montering

- 1) Märk ut var skruvhålen skall sitta och borra ett litet hål för varje skruv med hjälp av den medföljande mallen.
- 2) Skruva fast monteringsplattan ordentligt i tak eller på vägg med erforderlig skruv.
- 3) Skruva därefter fast högtalare eller annan utrustning som önskas på stativets fäste (se till att enheten inte skadas vid montering).
- 4) Vinkla plattformen med den fastskruvad enheten till önskad vinkel och lås den med skruv (3). Dra åt skruv (6) så att den precis sitter mot kulloden. Detta skyddar stativet om skruv (3) skulle lossas helt av misstag.

Inställning av tilt och lutningsvinkel

- 1) Håll i objektet och ena handen och lossa skruven med den andra varefter önskad lutning ställs in.
- 2) Därefter låses skruven (6) igen så att lutning fixeras.

P Suporte Universal

Aplicações

O par de suportes é próprio para montar em paredes ou tecto, e estão preparados para suportar pesos até o **máximo de 5 kgs**, ou seja, para altifalantes, câmaras, lampadas, etc. Uma carga máxima de 5 kg na plataforma de carga (2). Possíveis cargas provocadas por objectos salientes, reduzem a capacidade total de carga e devem ser levados em conta.

Montagem

- 1) Antes de montado, verifique se o parafuso (1) e a fêmea (5) estão convenientemente firmes no suporte. Marque os furos na caixa do altifalante ou do objecto a instalar.
- 2) Aparafuse a flange (4) com 4 parafusos fortes nas buchas da parede ou do tecto.
- 3) Aparafuse firmemente a caixa do altifalante ou do outro objecto, na plataforma (2).
- 4) Alinhe a rótula e fixe-a com a cruzeta (3). Aperte o parafuso (6) apenas o suficiente de forma a permitir que a rótula ainda pode girar depois de aliviar a cruzeta.

Ajuste de posição

- 1) Segure a caixa do altifalante com uma mão enquanto alivia a cruzeta (3).
- 2) Alivie a cruzeta (3) com a outra mão.
- 3) Ajuste o objecto na posição desejada e então aperte firmemente a cruzeta (3) novamente.

FIN Yleiskannattimet

Käyttötarkoitus

Yleiskannattimet sopivat **max. 5 kg** painoisten esineiden, esim. kevyiden kaiuttimien, kameroiden tai lampujen, jne. kiinnittämiseen seinään tai kattoon [5 kg maksimikuorma kannatuslevyllä (2)]. Levystä poispäin kauas ulottuvat osat pienentävät vipuvaikutuksensa takia suositeltua maksimikuormitusta. Huomioi se asennuksessa.

Asennusohje

- 1) Ennen kiinnittämistä tarkasta, että kiinnitysruuvi (1) ja kiinnitysmutteri (5) ovat tiukat. Merkitse kiinnitettävään esineeseen ruuvien kohdat yleiskannattimen kiinnityslevyä (2) käyttäen.
- 2) Kiinnitä yleiskannatin seinään toisesta kiinnityslävystä (4) suurehkoilla ruuveilla (ja propuilla).
- 3) Ruuvaa kiinnitettävä kappale tiukasti kiinnityslävyyntä (2).
- 4) Suorista pallonivel ja kiristä sen tiukennusruuvi (6) kevyesti niin, että pallonivel on säädettävissä lukitusruuvin (3) ollessa löysällä.

Säätö

- 1) Kannattele kiinnitettyä esinettä toisella kädellä.
- 2) Löysää pallonivelen lukitusruuvi (3).
- 3) Käännä esine pystysuunnassa sopivaan asentoon ja kiristä tiukasti lukitusruuvi (3).

DK Universalbeslag

Anvendelsesmuligheder

Dette sæt universalbeslag er anvendeligt til væg- eller loftmontage. F. eks. letvægtshøjtalerkabinetter, lamper, kameraer o. s. v. Beslaget (2) må maksimalt belastes med **max. 5 kg**. Eventuelt skæv belastning reducerer den maksimale belastning og bør så vidt muligt tages i betragtning.

Montage

- 1) Før montering finder sted skal det kontrolleres, at monteringskruen (1) og møtrikken (5) er ordentligt spændt. Afmærk befæstigelseshullerne på højtalerkabinettet eller andet objekt, der skal påmonteres, ved at anvende monteringspladen (2) som skabelon.
- 2) Fastskru monteringsflangen (4) på væggen eller loftet med 4 tilstrækkeligt store skruer og rawplugs.
- 3) Skru højtalerkabinettet eller objektet fast til monteringspladen (2).
- 4) Indstil kugleleddet og spænd det fast med låseskruen (3). Tilspænd skruen (6) let, således at kugleleddet stadig kan bevæges, når låseskruen løsnes. Det holder kugleleddet samlet, hvis låseskruen ved et uheld skulle blive skruet helt af.

Justering af hældning og retning

- 1) Hold det monterede højtalerkabinet eller objekt med den ene hånd, således at det ikke kan tippe over og ødelægges, når låseskruen (3) løsnes.
- 2) Udløs låseskruen med den anden hånd.
- 3) Juster objektet i den ønskede retning og skru låseskruen (3) fast igen.

