



Stage Line®

LED-DMX-LICHTEFFEKTGERÄT

LED DMX LIGHT EFFECT UNIT

JEU DE LUMIÈRE DMX À LEDS

UNITÀ DMX PER EFFETTI DI LUCE CON LED



LED-142RGB

Bestellnummer 38.5630



BEDIENUNGSANLEITUNG • INSTRUCTION MANUAL

MODE D'EMPLOI • ISTRUZIONI PER L'USO

VEILIGHEIDSVOORSCHRIFTEN • CONSEJOS DE SEGURIDAD • ŚRODKI BEZPIECZEŃSTWA

SIKKERHEDSOPLYSNINGER • SÄKERHETSFÖRESKRIFTER • TURVALLISUUDESTA

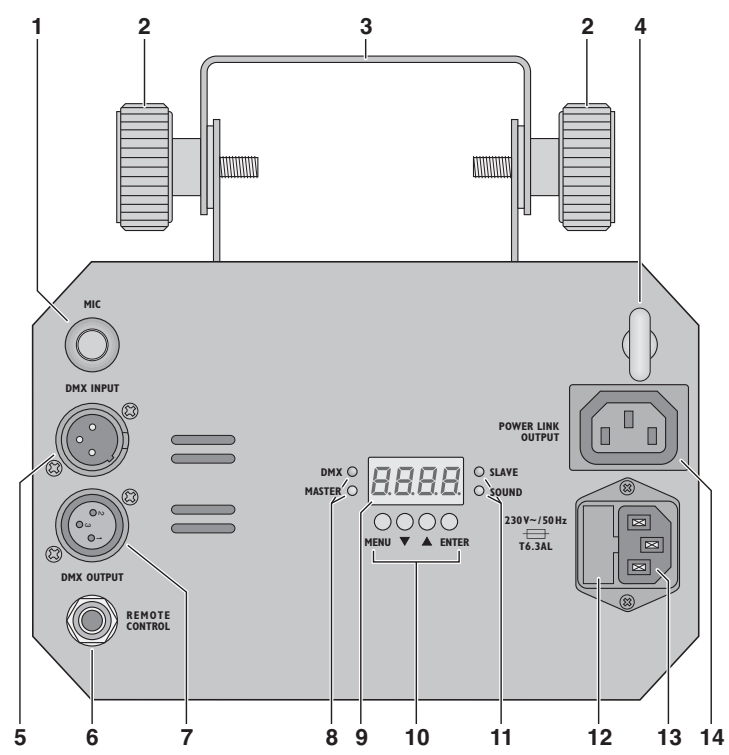
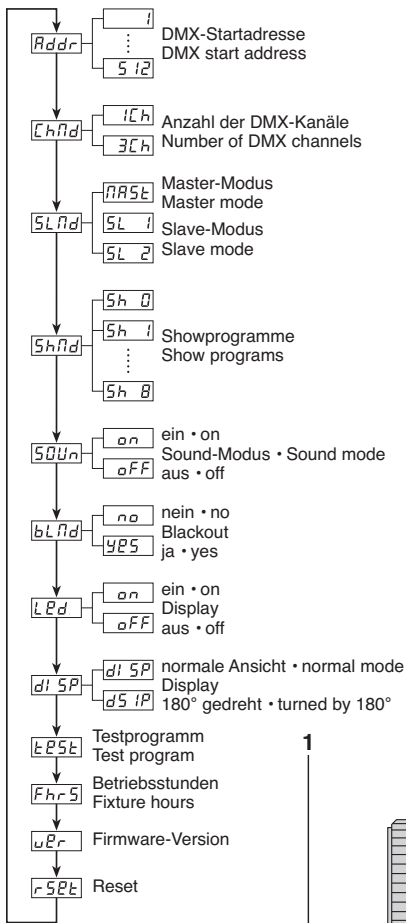

D **Bevor Sie einschalten ...**

A
CH
Wir wünschen Ihnen viel Spaß mit Ihrem neuen Gerät von „img Stage Line“. Bitte lesen Sie diese Bedienungsanleitung vor dem Betrieb gründlich durch. Nur so lernen Sie alle Funktionsmöglichkeiten kennen, vermeiden Fehlbedienungen und schützen sich und Ihr Gerät vor eventuellen Schäden durch unsachgemäßen Gebrauch. Heben Sie die Anleitung für ein späteres Nachlesen auf.

Der deutsche Text beginnt auf der Seite 4.

F **Avant toute installation ...**

B
CH
Nous vous souhaitons beaucoup de plaisir à utiliser cet appareil „img Stage Line“. Lisez ce mode d'emploi entièrement avant toute utilisation. Uniquement ainsi, vous pourrez apprendre l'ensemble des possibilités de fonctionnement de l'appareil, éviter toute manipulation erronée et vous protéger, ainsi que l'appareil, de dommages éventuels engendrés par une utilisation inadaptee. Conservez la notice pour pouvoir vous y reporter ultérieurement.

La version française se trouve page 16.

NL **Voor u inschakelt ...**

B
Wij wensen u veel plezier met uw nieuwe apparaat van „img Stage Line“. Lees de veiligheidsvoorschriften grondig door, alvorens het apparaat in gebruik te nemen. Zo behoedt u zichzelf en het apparaat voor eventuele schade door ondeskundig gebruik. Bewaar de handleiding voor latere raadpleging.

De veiligheidsvoorschriften vindt u op pagina 28.

PL **Przed uruchomieniem ...**

Zyczymy zadowolenia z nowego produktu „img Stage Line“. Prosimy zapoznac się z informacjami dotyczącymi bezpieczeństwa przed użytkowaniem urządzenia, w ten sposób zdrowie użytkownika nie będzie zagrożone, a urządzenie nie ulegnie uszkodzeniu. Instrukcję należy zachować do wglądu.

Informacje dotyczące bezpieczeństwa znajdują się na stronie 29.

S **Innan du slår på enheten ...**

Vi önskar dig mycket glädje med din nya „img Stage Line“ produkt. Läs igenom säkerhetsföreskrifterna innan enheten tas i bruk för att undvika skador till följd av felaktig hantering. Behåll instruktionerna för framtida bruk.

Säkerhetsföreskrifterna återfinns på sidan 30.

GB **Before switching on ...**

We wish you much pleasure with your new „img Stage Line“ unit. Please read these operating instructions carefully prior to operating the unit. Thus, you will get to know all functions of the unit, operating errors will be prevented, and yourself and the unit will be protected against any damage caused by improper use. Please keep the operating instructions for later use.

The English text starts on page 10.

I **Prima di accendere ...**

Vi auguriamo buon divertimento con il vostro nuovo apparecchio di „img Stage Line“. Leggete attentamente le istruzioni prima di mettere in funzione l'apparecchio. Solo così potete conoscere tutte le funzionalità, evitare comandi sbagliati e proteggere voi stessi e l'apparecchio da eventuali danni in seguito ad un uso improprio. Conservate le istruzioni per poterle consultare anche in futuro.

Il testo italiano inizia a pagina 22.

E **Antes de la utilización ...**

Le deseamos una buena utilización para su nuevo aparato „img Stage Line“. Por favor, lea los consejos de seguridad detalladamente antes de hacer funcionar el aparato para protegerse y proteger la unidad de cualquier daño causado por una mala utilización, guarde las instrucciones para una utilización posterior.

Los consejos de seguridad pueden encontrarse en la página 28.

DK **Før du tænder ...**

Tillykke med dit nye „img Stage Line“ produkt. Læs sikkerhedsanvisningerne nøje før ibrugtagning, for at beskytte Dem og enheden mod skader, der skyldes forkert brug. Gem manualen til senere brug.

Sikkerhedsanvisningerne findes på side 29.

FIN **Ennen kytkemistä ...**

Toivomme Sinulle paljon miellyttäviä hetkiä uuden „img Stage Line“ laitteen kanssa. Ennen laitteen käyttöä pyydämme. Sinua huolellisesti tutustumaan turvallisuusohjeisiin. Näin vältty vahingoilta, joita virheellinen laitteen käyttö saattaa aiheuttaa. Ole hyvä ja säilytä käyttöohjeet myöhempää tarvetta varten.

Turvallisuusohjeet löytyvät sivulta 30.

D Auf der Seite 2 finden Sie alle beschriebenen Bedienelemente und Anschlüsse.

A

CH

1 Übersicht der Bedienelemente und Anschlüsse

- 1 Mikrofon zur Musiksteuerung
- 2 Feststellschraube (2 x) für den Montagebügel
- 3 Montagebügel
- 4 Sicherungsöse zum Befestigen eines Fangseils
- 5 DMX-Signal-Eingang (3-pol. XLR) zum Anschluss eines Lichtsteuergerätes;
Pin 1 = Masse, 2 = DMX-, 3 = DMX+
- 6 Anschlussbuchse REMOTE CONTROL für die Kabelfernbedienung LC-3 (optional)
- 7 DMX-Signal-Ausgang (3-pol. XLR) zum Anschluss an den DMX-Eingang eines weiteren DMX-Lichteffektgerätes;
Pin 1 = Masse, 2 = DMX-, 3 = DMX+
- 8 Anzeigen
DMX leuchtet, wenn am Eingang DMX INPUT (5) DMX-Steuersignale anliegen
MASTER leuchtet im Master-Modus (Betrieb ohne DMX-Steuergerät oder mit der Fernbedienung LC-3)
- 9 Display
- 10 Bedientasten
Taste MENU zum Aufrufen des Einstellmenüs und zum Anwählen der Menüpunkte; bei längerem Drücken zum Verlassen des Menüs
Tasten ▼ und ▲ zum Ändern einer Einstellung im Menü
Taste ENTER zum Aktivieren eines Menüpunktes und zum Speichern einer Einstellung
- 11 Anzeigen
SLAVE leuchtet im Slave-Modus (Steuerung durch ein weiteres LED-142RGB)
SOUND leuchtet kurz auf, wenn das Gerät durch vom Mikrofon (1) aufgenommenen Schall die Drehrichtung, Drehgeschwindigkeit oder Lichtstrahlfarbe ändert
- 12 Halterung für die Netzsicherung;
eine geschmolzene Sicherung nur durch eine gleichen Typs ersetzen
- 13 Netzbuchse zum Anschluss an eine Steckdose (230 V~/50 Hz) über das beiliegende Netzkabel
- 14 Netzausgangsbuchse zur Stromversorgung eines weiteren Lichteffektgerätes

2 Hinweise für den sicheren Gebrauch

Das Gerät entspricht allen relevanten Richtlinien der EU und ist deshalb mit **CE** gekennzeichnet.

WARNUNG Das Gerät wird mit lebensgefährlicher Netzspannung versorgt. Nehmen Sie deshalb niemals selbst Eingriffe am Gerät vor und stecken Sie nichts durch die Lüftungsöffnungen! Es besteht die Gefahr eines elektrischen Schlages.



Beachten Sie auch unbedingt folgende Punkte:

- Verwenden Sie das Gerät nur im Innenbereich und schützen Sie es vor Tropf- und Spritzwasser, hoher Luftfeuchtigkeit und Hitze (zulässiger Einsatztemperaturbereich 0–40 °C).
- Stellen Sie keine mit Flüssigkeit gefüllten Gefäße, z. B. Trinkgläser, auf das Gerät.
- Nehmen Sie das Gerät nicht in Betrieb bzw. ziehen Sie sofort den Netzstecker aus der Steckdose,
 1. wenn sichtbare Schäden am Gerät oder am Netzkabel vorhanden sind,
 2. wenn nach einem Sturz oder Ähnlichem der Verdacht auf einen Defekt besteht,
 3. wenn Funktionsstörungen auftreten.Geben Sie das Gerät in jedem Fall zur Reparatur in eine Fachwerkstatt.
- Ziehen Sie den Netzstecker nie am Kabel aus der Steckdose, fassen Sie immer am Stecker an.
- Wird das Gerät zweckentfremdet, nicht sicher montiert, falsch bedient oder nicht fachgerecht repariert, kann keine Haftung für daraus resultierende Sach- oder Personenschäden und keine Garantie für das Gerät übernommen werden.



Soll das Gerät endgültig aus dem Betrieb genommen werden, übergeben Sie es zur umweltgerechten Entsorgung einem örtlichen Recyclingbetrieb.

3 Einsatzmöglichkeiten

Dieses Gerät dient zur Effektbeleuchtung, z. B. auf Bühnen, in Diskotheken oder Festsälen. Es erzeugt 28 rotierende und in der Farbe wechselnde Lichtstrahlen. Als Lichtquelle dienen zwei 3-W-LEDs. Diese haben einen niedrigen Stromverbrauch, eine geringe Wärmeentwicklung und eine lange Lebensdauer.

Das Lichteffektgerät ist für die Steuerung über ein DMX-Lichtsteuergerät ausgelegt (3 DMX-Steuerkanäle, umschaltbar auf 1 Kanal). Es kann aber auch allein betrieben werden; die Steuerung erfolgt dann durch auswählbare Programme, über das integrierte Mikrofon oder durch eine Fernbedienung (als Zubehör erhältlich: LC-3).

4 Inbetriebnahme

4.1 Montage

- Platzieren Sie das Gerät immer so, dass im Betrieb eine ausreichende Luftzirkulation gewährleistet ist. Die Lüftungsöffnungen am Gehäuse dürfen auf keinen Fall abgedeckt werden.
- Der Abstand zur angestrahlten Fläche sollte mindestens 50 cm betragen.

Das Lichteffektgerät über seinen Montagebügel (3) an geeigneter Stelle festschrauben, z. B. mit einer stabilen Montageschraube oder einer Lichtstrahler-Halterung (C-Haken) an einer Traverse. Zum Ausrichten des Gerätes die beiden Feststellschrauben (2) am Bügel lösen, die gewünschte Neigung einstellen und die Schrauben wieder fest anziehen.

WARNUNG



Das Gerät muss fachgerecht und sicher montiert werden. Wird es an einer Stelle installiert, unter der sich Personen aufhalten können, muss es zusätzlich gesichert werden [z. B. durch ein Fangseil; das Fangseil durch die Sicherheitsöse (4) führen und so befestigen, dass der Fallweg des Gerätes nicht mehr als 20 cm betragen kann].

4.2 Stromversorgung

WARNUNG



Blicken Sie nicht für längere Zeit direkt in die Lichtquelle, das kann zu Augenschäden führen. Beachten Sie, dass sehr schnelle Lichtwechsel bei fotosensiblen Menschen und Epileptikern epileptische Anfälle auslösen können!

- 1) Zum **Einschalten** des Gerätes das beiliegende Netzkabel an die Netzbuchse (13) anschließen und den Stecker in eine Steckdose (230 V~/50 Hz) stecken. Während der Startphase zeigt das Display (9) `L 300` an. Danach ist das Gerät betriebsbereit und lässt sich über ein DMX-Lichtsteuergerät bedienen (☞ Kap. 6) oder durchläuft eigenständig das eingestellte Steuerungsprogramm (☞ Kap. 5).
- 2) Zum **Ausschalten** des Gerätes den Netzstecker aus der Steckdose ziehen.

Vorsicht: Das Gerät darf *nicht* über einen Dimmer an die Netzspannung angeschlossen werden!

Um einen besseren Bedienkomfort zu erhalten, ist es empfehlenswert, das Gerät an eine Steckdose anzuschließen, die sich über einen Lichtschalter ein- und ausschalten lässt.

Für die Stromversorgung eines weiteren Lichteffektgerätes kann die Netzausgangsbuchse (14) verwendet werden, wenn die Gesamtstromaufnahme den Nennstrom der Sicherung im Sicherungshalter (12) nicht übersteigt (☞ Typenschild und Geräteaufdruck). Der Anschluss kann z. B. über das Netz-Verlängerungskabel AAC-170/SW von MONACOR erfolgen. Auf diese Weise lassen sich mehrere LED-142RGB miteinander verbinden.



4.3 Grundeinstellungen

Mit den Tasten MENU, ▼, ▲ und ENTER (10) lassen sich über ein Menü (siehe Seite 2) folgende Grundeinstellungen durchführen. Die Taste MENU so oft drücken, bis die gewünschte Funktion im Display (9) angezeigt wird. Dann die Taste ENTER drücken.

Hinweis: Wird 1 Minute lang keine Taste gedrückt, beendet das Gerät den Einstellvorgang und schaltet auf den normalen Betriebsmodus zurück.

`blnd` Blackout-Modus ein oder aus

Mit der Taste ▼ oder ▲ wählen:

`on`

Die Lichtstrahlen sind immer eingeschaltet. Diese Einstellung muss beim Betrieb ohne DMX-Steuergerät gewählt werden.

`off`

Die Lichtstrahlen lassen sich nur über ein DMX-Steuergerät einschalten. Sobald das Steuergerät ausgeschaltet wird, schalten sich die Lichtstrahlen ab.

Zum Speichern die Taste ENTER drücken.

`LED` Display ein oder aus

Mit der Taste ▼ oder ▲ wählen:

`on`

Das Display ist immer eingeschaltet.

`off`

Das Display schaltet sich ca. 60 Sek. nach dem letzten Drücken einer Taste aus. Beim nächsten Tastendruck schaltet es sich wieder ein.

Zum Speichern die Taste ENTER drücken.

`d! 5P` Display-Darstellung

Mit der Taste ENTER wählen und gleichzeitig speichern:

`d! 5P`

normale Darstellung

`d5 iP`

Darstellung um 180° gedreht

Zum Beenden des Einstellmodus die Taste MENU gedrückt halten, bis das Gerät den eingestellten Betriebsmodus startet oder eine Minute warten.

D 5 Betrieb ohne Steuergerät

A Liegt kein DMX-Steuersignal an der Buchse DMX INPUT (5) an, leuchtet die gelbe Kontroll-LED MASTER (8), das Display (9) zeigt den Master-Modus an (MSTR) und das Gerät durchläuft eigenständig das eingestellte Showprogramm.

Sollte kein Lichtstrahl erscheinen, überprüfen:

1. Ist der Blackout-Modus eingeschaltet? Er muss ausgeschaltet sein, Kap. 4.3.
2. Zeigt das Display stets L 333 an? In diesem Fall ist der Slave-Modus eingeschaltet. Zum Umschalten auf den Master-Modus:
 - a) Die Taste MENU (10) so oft drücken, bis SLND (Slave Mode) im Display angezeigt wird.
 - b) Den Menüpunkt SLND mit der Taste ENTER aktivieren. Das Display zeigt den eingestellten Slave-Modus blinkend an (SL 1 oder SL 2).
 - c) Mit der Taste ▼ oder ▲ auf MSTR umschalten und mit der Taste ENTER speichern.
 - d) Zum Beenden des Einstellmodus die Taste MENU gedrückt halten, bis das Gerät das Showprogramm startet oder eine Minute wartet.

5.1 Musiksteuerung ein-/ausschalten

Durch das Ein- oder Ausschalten der Musiksteuerung kann bestimmt werden, ob der Ablauf der Showprogramme musikgesteuert über das Mikrofon (1) erfolgen soll oder nicht.

- 1) Die Taste MENU (10) so oft drücken, bis im Display SDUN (Sound) erscheint.
- 2) Die Taste ENTER drücken. Das Display blinkt.
- 3) Mit der Taste ▼ oder ▲ die Musiksteuerung einschalten (ON) oder ausschalten (OFF).
- 4) Zum Speichern die Taste ENTER drücken. Das Display zeigt SDUN an.
- 5) Zum Beenden des Einstellmodus die Taste MENU gedrückt halten, bis das Gerät das Showprogramm startet oder eine Minute wartet.

Die grüne LED SOUND (11) leuchtet kurz auf, wenn durch ein Musiksignal die Drehrichtung, Drehgeschwindigkeit oder Lichtstrahlfarbe geändert wird.

Hinweis: Sollte die Musiksteuerung nicht optimal funktionieren, die Musiklautstärke oder den Abstand zwischen dem LED-142RGB und den Lautsprechern verändern.

5.2 Show-Programm wählen

Es stehen acht verschiedene Show-Programme zur Verfügung.

- 1) Zum Wählen eines Show-Programms die Taste MENU (10) so oft drücken, bis im Display SHND (Show Mode) erscheint.
- 2) Die Taste ENTER drücken. Das Display blinkt.
- 3) Mit der Taste ▼ oder ▲ ein Programm (Show 1–8) wählen oder Show 0, eine Kombination aus den Programmen 1–8.
- 4) Zum Speichern die Taste ENTER drücken. Das Display zeigt SHND an.
- 5) Zum Beenden des Einstellmodus die Taste MENU gedrückt halten, bis das Gerät das Showprogramm startet oder eine Minute wartet.

5.3 Zusammenschalten mehrerer LED-142RGB

Es lassen sich mehrere LED-142RGB zusammenschalten (Master-Slave-Betrieb). Das Hauptgerät (Master) kann dann alle Nebengeräte (Slave) gemeinsam steuern.

- 1) Die Geräte über die Buchsen DMX OUTPUT (7) und DMX INPUT (5) miteinander zu einer Kette verbinden. Siehe dazu Kapitel 6.1 „DMX-Anschluss“, jedoch ohne den Bedienschritt 1 zu beachten.
- 2) Das erste LED-142RGB der Kette (dessen Buchse DMX INPUT nicht angeschlossen ist) dient als Hauptgerät und steuert die Nebengeräte. Die Nebengeräte auf einen der beiden Slave-Modi einstellen:
 - a) Die Taste MENU (10) so oft drücken, bis SLND (Slave Mode) im Display angezeigt wird.
 - b) Den Menüpunkt SLND mit der Taste ENTER aktivieren. Das Display zeigt den eingestellten Modus blinkend an.
 - c) Mit der Taste ▼ oder ▲ den gewünschten Slave-Modus wählen:
 - SL 1 Slave-Modus 1: Das Nebengerät wird vom Hauptgerät gleich gesteuert.
 - SL 2 Slave-Modus 2: Das Nebengerät wird vom Hauptgerät teilweise gegensätzlich gesteuert.
 - d) Zum Speichern die Taste ENTER drücken.
 - e) Zum Beenden des Einstellmodus die Taste MENU gedrückt halten, bis das Gerät das Showprogramm startet oder eine Minute wartet.

Sobald an den Nebengeräten die Steuersignale vom Hauptgerät anliegen, leuchtet bei ihnen die rote LED SLAVE (11) auf.

5.4 Fernbedienung mit der LC-3

Über die als Zubehör erhältliche Kabelfernbedienung LC-3 können verschiedene Funktionen gesteuert werden.

- 1) Die Fernbedienung LC-3 an die Buchse REMOTE CONTROL (6) anschließen.
- 2) Am Eingang DMX INPUT (5) darf kein DMX-Signal anliegen. Die gelbe LED MASTER (8) muss leuchten.
- 3) Über den Ausgang DMX OUTPUT (7) können weitere LED-142RGB angeschlossen werden (☞ Kapitel 5.3), um diese über die Fernbedienung gemeinsam mit dem Hauptgerät zu steuern.
- 4) Mit der Taste STAND BY auf der Fernbedienung lassen sich die Lichtstrahlen ein- und ausschalten. Bei ausgeschalteten Lichtstrahlen leuchtet zur Kontrolle die LED der Taste STAND BY.
- 5) Mit der Taste MODE auf der Fernbedienung den Betriebsmodus wählen:

1. Leuchtet die LED der Taste MODE nicht, lässt sich durch Gedrückthalten der Taste FUNCTION auf der Fernbedienung eine der drei Stroboskop-Funktionen aktivieren:

- Dauer-Stroboskop
- Stroboskop abwechselnd auf dem Hauptgerät und den Nebengeräten
- Musikgesteuertes Stroboskop
Die Musiksteuerung muss dazu eingeschaltet sein (☞ Kap. 5.1).

Beim erneuten Gedrückthalten der Taste FUNCTION ist jeweils die nächste Stroboskop-Funktion aktiviert.

2. Leuchtet die LED der Taste MODE, lässt sich mit der Taste FUNCTION das Showprogramm auswählen (Sh 1–8). Das Display (9) zeigt die gewählte Nummer an.
3. Blinkt die LED der Taste MODE, lässt sich mit der Taste FUNCTION die Drehgeschwindigkeit in drei Stufen einstellen. Die Musiksteuerung ist dabei ausgeschaltet.

6 Bedienung über ein DMX-Lichtsteuergerät

Zur Bedienung über ein Lichtsteuergerät mit DMX-512-Protokoll (z. B. DMX-1440 oder DMX-510USB von „img Stage Line“) verfügt das LED-142RGB über 3 DMX-Steuerkanäle. Es kann aber auch in den 1-Kanal-Modus umgeschaltet werden, wenn nur die verschiedenen Showprogramme ablaufen sollen. Die Funktionen und die DMX-Werte finden Sie im Kapitel 9.1.

DMX ist die Abkürzung für Digital Multiplex und bedeutet digitale Steuerung von mehreren DMX-Geräten über eine gemeinsame Steuerleitung.

6.1 DMX-Anschluss

Als DMX-Schnittstelle besitzt das Gerät 3-polige XLR-Anschlüsse mit folgender Kontaktbelegung:

Pin 1 = Masse, Pin 2 = DMX-, Pin 3 = DMX+

Zum Anschluss sollten spezielle Kabel für hohen Datenfluss verwendet werden. Normale abgeschirmte Mikrofonkabel mit einem Leitungsquerschnitt von mindestens $2 \times 0,22 \text{ mm}^2$ und möglichst geringer Kapazität sind nur bei einer Gesamtkabellänge bis 100 m zu empfehlen. Bei Leitungslängen ab 150 m wird grundsätzlich das Zwischenschalten eines DMX-Aufholverstärkers (z. B. SR-103DMX von „img Stage Line“) empfohlen.

- 1) Den DMX-Eingang (5) mit dem DMX-Ausgang des Lichtsteuergerätes verbinden.
- 2) Den DMX-Ausgang (7) mit dem DMX-Eingang des nächsten Lichteffectgerätes verbinden. Dessen Ausgang wieder mit dem Eingang des nachfolgenden Gerätes verbinden usw., bis alle DMX-gesteuerten Geräte in einer Kette angeschlossen sind.
- 3) Um Störungen bei der Signalübertragung auszuschließen, sollte bei langen Leitungen oder bei einer Vielzahl von hintereinandergeschalteten Geräten der DMX-Ausgang des letzten DMX-Gerätes der Kette mit einem 120-Ω-Widerstand ($> 0,3 \text{ W}$) abgeschlossen werden: In die Ausgangsbuchse einen entsprechenden Abschlussstecker (z. B. DLT-123 von „img Stage Line“) stecken.

6.2 Startadresse einstellen und Anzahl der DMX-Kanäle einstellen

Um das LED-142RGB mit einem Lichtsteuergerät bedienen zu können, muss die DMX-Startadresse für den ersten DMX-Kanal eingestellt werden. Ist z. B. am DMX-Steuergerät die Adresse 17 zum Steuern der Funktion des ersten DMX-Kanals vorgesehen, am LED-142RGB die Startadresse 17 einstellen. Die anderen Funktionen des LED-142RGB sind dann automatisch den folgenden Adressen zugeordnet. Nachfolgend ist ein Beispiel mit der Startadresse 17 aufgeführt:

Anzahl der DMX-Kanäle	belegte DMX-Adressen	nächstmögliche Startadresse für das nachfolgende DMX-Gerät
1	17	18
3	17–19	20

DMX-Adressenbelegung bei Verwendung der Startadresse 17

- 1) Die DMX-Startadresse einstellen:
 - a) Die Taste MENU (10) einmal drücken, sodass im Display (9) *Addr* erscheint.
 - b) Die Taste ENTER drücken. Die eingestellte Adresse wird blinkend angezeigt.
 - c) Mit der Taste ▼ oder ▲ die Adresse einstellen und mit der Taste ENTER speichern.
- 2) Die Anzahl der DMX-Kanäle einstellen, die zum Steuern des Gerätes benutzt werden sollen:
 - a) Die Taste MENU so oft drücken, bis im Display *ChMod* (**Channel Mode**) erscheint.
 - b) Die Taste ENTER drücken. Die Anzahl der DMX-Kanäle wird blinkend angezeigt.
 - c) Mit der Taste ▼ oder ▲ die Anzahl der DMX-Kanäle einstellen (*Ch* oder *3Ch*) und mit der Taste ENTER speichern.
- 3) Zum Beenden des Einstellmodus die Taste MENU gedrückt halten, bis die Anzeige DMX oder MASTER (8) leuchtet oder eine Minute warten.
- 4) Sobald die Steuersignale des DMX-Steuergerätes empfangen werden, leuchtet die rote LED DMX (8) und das Display zeigt die Startadresse an. Das LED-142RGB kann nun mit dem DMX-Steuergerät bedient werden.

7 Weitere Funktionen

7.1 Testprogramm

Zum Testen des Gerätes kann ein Testprogramm gestartet werden.

- 1) Die Taste MENU (10) so oft drücken, bis das Display (9) *tPSt* anzeigt.
- 2) Die Taste ENTER drücken. Der Testdurchlauf startet und das Display zeigt blinkend *tPSt* an. Zum Beenden des Testprogramm die Taste MENU erneut drücken.
- 3) Zum Zurückschalten auf den vorherigen Betriebsmodus die Taste MENU eine Sekunde gedrückt halten oder eine Minute warten.

7.2 Anzeige der Betriebsstunden und Firmware-Version

Die Taste MENU (10) so oft drücken, bis im Display (9) der entsprechende Menüpunkt angezeigt wird:

FhRS zur Anzeige der Betriebsstunden

vPr zur Anzeige der Firmware-Version (Betriebssystem des Gerätes)

Die Auswahl mit der Taste ENTER bestätigen und das Display zeigt die gewünschte Information an. Zum Zurückschalten auf den vorherigen Betriebsmodus die Taste MENU eine Sekunde gedrückt halten oder eine Minute warten.

7.3 Reset

Sollten Funktionsstörungen auftreten, kann eventuell durch ein Reset (Zurücksetzen des Gerätes) Abhilfe geschaffen werden:

- 1) Die Taste MENU (10) so oft drücken, bis im Display (9) *rPSt* (**reset**) erscheint.
- 2) Die Taste ENTER drücken. Das Display signalisiert während des Resets *L300*. Danach schaltet das Gerät auf den vorherigen Betriebsmodus zurück.

7.4 Ruheposition des Rotationsmotors

Werden mehrere LED-142RGB über ein Lichtsteuergerät bedient, lässt sich bei jedem Gerät der Drehwinkel der Lichtstrahlen für die Ruheposition so justieren, dass er bei allen Geräten gleich ist.

- 1) Über den DMX-Kanal 3 die Rotation der Lichtstrahlen stoppen.
- 2) Die Taste ENTER (10) ca. 2 Sekunden gedrückt halten, bis das Display (9) auf *oPRn* umspringt.
- 3) Die Funktion mit der Taste ENTER aktivieren. Das Display zeigt den eingestellten Wert blinkend an (-127 ... 127).
- 4) Mit der Taste ▼ oder ▲ die Einstellung vornehmen und mit der Taste ENTER speichern.
- 5) Zum Zurückschalten auf den vorherigen Betriebsmodus die Taste MENU eine Sekunde gedrückt halten oder eine Minute warten.

8 Reinigung des Gerätes

Die Linsen sollten in regelmäßigen Abständen, je nach Verschmutzung durch Staub, Rauch oder andere Schmutzpartikel gereinigt werden. Nur dann kann das Licht in maximaler Helligkeit abgestrahlt werden. **Zum Säubern den Netzstecker aus der Steckdose ziehen.** Nur ein weiches, sauberes Tuch und ein Glasreinigungsmittel verwenden.

Zum Reinigen der anderen Gehäuseteile nur ein weiches, sauberes Tuch benutzen. Auf keinen Fall eine Flüssigkeit verwenden, die könnte in das Gerät laufen und es beschädigen.

9 Technische Daten

Stromversorgung: . . 230 V~/50 Hz

Leistungsaufnahme: 30 VA

Lichtquelle: 2 × RGB-LED, 3 W
(rot, grün, blau)

Einsatztemperatur: . 0 – 40 °C

Abmessungen: 30 × 20 × 30 cm

Gewicht: 3,5 kg

9.1 DMX-Funktionen und DMX-Werte

1-Kanal-Modus

DMX-Kanal	Funktion	DMX-Wert
1	musikgesteuerte Showprogramme	
	Lichtstrahlen aus	000 – 029
	Show 1	030 – 049
	Show 2	050 – 069
	Show 3	070 – 089
	Show 4	090 – 109
	Show 5	110 – 129
	Show 6	130 – 149
	Show 7	150 – 169
	Show 8	170 – 189
	Show 9	190 – 209
	Show 10	210 – 229
	Show 11	230 – 249
	zufälliger Wechsel	250 – 255

3-Kanal-Modus

DMX-Kanal	Funktion	DMX-Wert
1	Dimmer/Stroboskop	
	Dimmer dunkel → hell	000 – 199
	Stroboskop langsam → schnell	200 – 247
	kein Stroboskop	248 – 255
2	Farbe	
	Farbe 1	000 – 007
	Farbe 2	008 – 015
	Farbe 3	016 – 023
	Farbe 4	024 – 031
	Farbe 5	032 – 039
	Farbe 6	040 – 047
	Farbe 7	048 – 055
	Farbe 8	056 – 063
	Farbe 9	064 – 071
	Farbe 10	072 – 079
	Farbe 11	080 – 087
	Farbe 12	088 – 095
	Farbe 13	096 – 103
	Farbe 14	104 – 111
	Farbe 15	112 – 119
	Farbe 16	120 – 127
	Farbe 17	128 – 135
	Farbe 18	136 – 143
	Farbe 19	144 – 151
	Farbe 20	152 – 159
	Farbe 21	160 – 167
	Farbe 22	168 – 175
	Farbe 23	176 – 183
	Farbe 24	184 – 191
	Farbe 25	192 – 199
	Farbe 26	200 – 207
	Farbe 27	208 – 215
	Farbe 28	216 – 223
	Farbe 29	224 – 231
	Farbe 30	232 – 239
	Farbe 31	240 – 247
Farbe 32	248 – 255	
3	Rotation	
	Stopp	000 – 009
	schnell → langsam	010 – 120
	Stopp	121 – 134
	langsam → schnell	135 – 245
	Stopp	246 – 255



Änderungen vorbehalten.

Diese Bedienungsanleitung ist urheberrechtlich für MONACOR® INTERNATIONAL GmbH & Co. KG geschützt. Eine Reproduktion für eigene kommerzielle Zwecke – auch auszugsweise – ist untersagt.

1 Operating Elements and Connections

- 1 Microphone for music control
- 2 Locking screws (2 x) for the mounting bracket
- 3 Mounting bracket
- 4 Eye bolt to attach a safety rope
- 5 DMX signal input (3-pole, XLR) to connect a light controller;
pin 1 = ground, 2 = DMX-, 3 = DMX+
- 6 Jack REMOTE CONTROL for the cable remote controller LC-3 (optional)
- 7 DMX signal output (3-pole, XLR) for connection to the DMX input of another DMX light effect unit;
pin 1 = ground, 2 = DMX-, 3 = DMX+

8 LEDs

DMX: lighting up when DMX control signals are present at the input DMX INPUT (5)

MASTER: lighting up in the master mode (operation without DMX controller or with the remote controller LC-3)

9 Display

10 Control buttons

Button MENU to activate the setting menu and to select the menu items; to exit the menu when pressed longer

Buttons ▼ and ▲ to change a setting in the menu

Button ENTER to activate a menu item and to memorize a setting

11 LEDs

SLAVE: lighting up in the slave mode (control via another LED-142RGB)

SOUND: lighting up briefly when the unit changes the sense of rotation, the speed of rotation or the colour of the light beam due to sound picked up via the microphone (1)

- 12 Support for the mains fuse;
always replace a blown fuse by one of the same type
- 13 Mains jack for connection to a socket (230 V~/50 Hz) via the mains cable provided
- 14 Mains output jack for power supply of another light effect unit

2 Safety Notes

This unit corresponds to all relevant directives of the EU and is therefore marked with **CE**.

WARNING



The unit uses dangerous mains voltage. Leave servicing to skilled personnel only and do not insert anything into the air vents. Inexpert handling of the unit may result in electric shock.

Please observe the following items in any case:

- The unit is suitable for indoor use only. Protect it against dripping water and splash water, high air humidity and heat (admissible ambient temperature range 0–40 °C).
- Do not place any vessel filled with liquid on the unit, e.g. a drinking glass.
- Do not operate the unit and immediately disconnect the mains plug from the socket
 1. if the unit or the mains cable is visibly damaged,
 2. if a defect might have occurred after the unit was dropped or suffered a similar accident,
 3. if malfunctions occur.

In any case the unit must be repaired by skilled personnel.

- Never pull the mains cable to disconnect the mains plug from the socket, always seize the plug.
- No guarantee claims for the unit and no liability for any resulting personal damage or material damage will be accepted if the unit is used for other purposes than originally intended, if it is not safely installed or not correctly operated, or if it is not repaired in an expert way.

● Important for U. K. Customers!

The wires in this mains lead are coloured in accordance with the following code:

green/yellow = earth

blue = neutral

brown = live

As the colours of the wires in the mains lead of this appliance may not correspond with the coloured markings identifying the terminals in your plug, proceed as follows:

1. The wire which is coloured green and yellow must be connected to the terminal in the plug which is marked with the letter E or by the earth symbol \perp , or coloured green or green and yellow.
2. The wire which is coloured blue must be connected to the terminal which is marked with the letter N or coloured black.

3. The wire which is coloured brown must be connected to the terminal which is marked with the letter L or coloured red.

Warning – This appliance must be earthed.



If the unit is to be put out of operation definitively, take it to a local recycling plant for a disposal which is not harmful to the environment.

3 Applications

This unit is used for effect illumination, e.g. on stage, in discotheques or festival rooms. It produces 28 light beams which rotate and change colours. As a light source, two 3 W LEDs are used. The LEDs have a low power consumption, a low heat generation and a long life.

The light effect unit is designed for control via a DMX light controller (3 DMX control channels, switchable to 1 channel); however, it is also suitable for operation on its own. In this case, it is controlled via selectable programs, via the integrated microphone or via a remote controller (available as an accessory: LC-3).

4 Setting the Unit into Operation

4.1 Installation

- Always position the unit in such a way that a sufficient air circulation is ensured during operation. Never cover the air vents of the housing.
- Always ensure a minimum distance of 50 cm to the illuminated surface.

Fasten the light effect via its mounting bracket (3) at a suitable place, e.g. with a stable mounting screw or a support for lighting units (C hook) to a crossbar. To align the unit, release the two locking screws (2) on the bracket, adjust the desired inclination, then retighten the screws.

WARNING



Install the unit safely and expertly. If it is installed at a place where people may walk or sit under it, additionally secure it [e.g. by a safety rope; lead the safety rope through the eye bolt (4) and fasten it in such a way that the maximum falling distance of the unit will not exceed 20 cm.]

4.2 Power supply

WARNING



To prevent damage to your eyes, never look directly into the light source for a long time.

Please note that fast changes in lighting, e.g. flashing light, may trigger epileptic seizures with photosensitive persons or persons with epilepsy!

- 1) To **switch on** the unit, connect the mains cable provided to the mains jack (13), then connect the plug to a socket (230 V~/50 Hz). When starting, the display (9) shows **L 300**. Then the unit is ready for operation. It is either operated via a DMX light controller (☞ chapter 6) or automatically runs through the control program adjusted (☞ chapter 5).
- 2) To **switch off**, disconnect the mains plug from the socket.

Caution: Never connect the unit to the mains voltage via a dimmer!

For a more convenient operation, it is recommended to connect the unit to a mains socket which is switched on and off via a light switch.

For power supply of another light effect unit, use the mains output jack (14) if the total current consumption does not exceed the rated current of the fuse in the fuse support (12) [☞ type plate and imprint on the unit]. For connection, use e.g. the mains extension cable AAC-170/SW from MONACOR. Thus, several LED-142RGB units can be interconnected.

4.3 Basic settings

To make the following basic settings via a menu (see page 2), press the buttons MENU, ▼, ▲ and ENTER (10). Press the button MENU repeatedly until the display (9) shows the desired function. Then press the button ENTER:

Note: If you do not press any button for one minute, the unit will stop the setting procedure and return to the normal operating mode.

blnd Blackout mode on or off

Press the button ▼ or ▲ to select:

no

The light beams are always activated. Select this setting when operating the unit without DMX controller.

925

The light beams are only activated via a DMX controller. Once the DMX controller has been switched off, the light beams are deactivated.

To memorize, press the button ENTER.

LED Display on or off

Press the button ▼ or ▲ to select:

on The display is always on.

oFF The display is switched off approximately 60 seconds after you press the last button. It is switched on again when you press the next button.

To memorize, press the button ENTER.

d! 5P Display mode

Press the button ENTER to select and to memorize at the same time:

d! 5P normal display

d5 1P display turned by 180°

To exit the setting mode, keep the button MENU pressed until the unit starts the operating mode adjusted or wait for one minute.

5 Operation without DMX controller

If no DMX control signal is present at the jack DMX INPUT (5), the yellow indicating LED MASTER (8) lights up, the display (9) shows the master mode (MASTER) and the unit automatically runs through the show program adjusted.

If no light beam appears, please check:

1. Has the blackout mode been activated? Deactivate it, see chapter 4.3.
2. Does the display always show **L 300**? In this case, the slave mode has been activated. To switch to the master mode:
 - a) Press the button MENU (10) repeatedly until the display shows **5L 1d** (Slave Mode).
 - b) Press the button ENTER to activate the menu item **5L 1d**. The slave mode adjusted (**5L 1** or **5L 2**) starts flashing on the display.
 - c) Press the button ▼ or ▲ to switch to **MASTER**. To memorize, press the button ENTER.
 - d) To exit the setting mode, keep the button MENU pressed until the unit starts the show program or wait for one minute.

5.1 Activating/deactivating the music control

Activate or deactivate the music control to define if the show program is music-controlled via the microphone (1) or not:

- 1) Press the button MENU (10) repeatedly until the display shows **500n** (Sound).
- 2) Press the button ENTER. The display starts flashing.

3) Press the button ▼ or ▲ to activate (on) or deactivate (oFF) the music control.

4) To memorize, press the button ENTER. The display shows **500n**.

5) To exit the setting mode, keep the button MENU pressed until the units starts the show program or wait for one minute.

The green LED SOUND (11) briefly lights up when the unit changes the sense of rotation, the speed of rotation or the colour of the light beam due to a music signal.

Note: If there is no optimum music control, change the volume of the music or the distance between the LED-142RGB and the speakers.

5.2 Selecting a show program

Eight different show programs are available.

- 1) To select a show program, press the button MENU (10) repeatedly until the display shows **5hnd** (Show Mode).
- 2) Press the button ENTER. The display starts flashing.
- 3) Press the button ▼ or ▲ to select a program (Show 1–8) or Show 0, a combination of the programs 1 to 8.
- 4) To memorize, press the button ENTER. The display shows **5hnd**.
- 5) To exit the setting mode, keep the button MENU pressed until the unit starts the show program or wait for one minute.

5.3 Interconnecting several LED-142RGB units

Several LED-142RGB units can be interconnected (master/slave mode). Thus, the master unit is able to synchronize all slave units.

- 1) Interconnect the units via the jacks DMX OUTPUT (7) and DMX INPUT (5) to create a chain. See chapter 6.1 “DMX connection”, however, skip step 1.
- 2) The first LED-142RGB in the chain (of which the jack DMX INPUT has not been connected) is used as a master unit to control the slave units. Set the slave units to one of the two slave modes:

a) Press the button MENU (10) repeatedly until the display shows **5L 1d** (Slave Mode).

b) Activate the menu item **5L 1d** with the button ENTER. The mode adjusted starts flashing on the display:

c) Press the button ▼ or ▲ to select the desired slave mode:

- 5L 1 Slave mode 1: The slave unit is synchronized with the master unit.
 - 5L 2 Slave mode 2: The slave unit is temporarily controlled opposite to the master unit.
- d) To memorize, press the button ENTER.
 - e) To exit the setting mode, keep the button MENU pressed until the unit starts the show program or wait for one minute.

Once the slave units receive the control signals from the master unit, the red LED SLAVE (11) lights up on the slave units.

5.4 Remote control via LC-3

The cable remote controller LC-3 available as an accessory allows to control different functions.

- 1) Connect the remote controller LC-3 to the jack REMOTE CONTROL (6).
- 2) No DMX signal must be present at the DMX INPUT (5). The yellow LED MASTER (8) must light up.
- 3) The DMX OUTPUT (7) allows to connect further LED-142RGB units (see chapter 5.3) in order to control them together with the master unit via the remote controller.
- 4) To activate or deactivate the light beams, press the button STAND BY on the remote controller. When the light beams are deactivated, the LED of the button STAND BY lights up as an indication.
- 5) Press the button MODE on the remote controller to select the operating mode:
 1. If the LED of the button MODE does not light up, keep the button FUNCTION on the remote controller pressed to activate one of the three stroboscope functions:
 - permanent stroboscope
 - stroboscope alternating on master unit and slave units
 - music-controlled stroboscope
 Activate the music control for this purpose (see chapter 5.1).

Each time you keep the button FUNCTION pressed again, the next stroboscope function is activated.

2. When the LED of the button MODE lights up, press the button FUNCTION to select the show program (Sh 1–8). The display (9) shows the number selected.
3. When the LED of the button MODE starts flashing, press the button FUNCTION to set the speed of rotation in three levels. The music control is deactivated in this case.

6 Operation via DMX light controller

For operation via a light controller with DMX 512 protocol (e.g. DMX-1440 or DMX-510USB from “img Stage Line”), the LED-142RGB is equipped with 3 DMX control channels. However, to only run the different show programs, it can be switched to the 1-channel mode. For the functions and the DMX values see chapter 9.1.

DMX is the abbreviation of **digital multiplex** and means digital control of several DMX units via a common control cable.

6.1 DMX connection

As a DMX interface, 3-pole XLR connectors with the following pin configuration are provided:

pin 1 = ground, 2 = DMX-, 3 = DMX+

For connection, special cables for high data flow are recommended. Standard microphone cables with screening and a minimum cross section of 2 x 0.22 mm² and with a capacity as low as possible can only be recommended for a total cable length of up to 100 m. For cable lengths exceeding 150 m, it is generally recommended to insert a DMX level matching amplifier (e.g. SR-103DMX from “img Stage Line”).

- 1) Connect the DMX input (5) to the DMX output of the light controller.
- 2) Connect the DMX output (7) to the DMX input of the following light effect unit; connect its output again to the input of the following unit, etc. until all DMX-controlled units have been connected in a chain.
- 3) To prevent interference in signal transmission, in case of long cables or a multitude of units connected in series, terminate the DMX output of the last DMX unit in the chain with a 120 Ω resistor (> 0.3 W): Connect a corresponding terminating plug (e.g. DLT-123 from “img Stage Line”) to the output jack.

6.2 Setting the start address and the number of DMX channels

For controlling the LED-142RGB with a light controller, it is necessary to set the DMX start address for the first DMX channel. If e.g. address 17 on the DMX controller is provided for controlling the function of the first DMX channel, set the start address 17 on the LED-142RGB. The other functions of the LED-142RGB are automatically assigned to the following addresses. An example using start address 17 can be found below:

Number of DMX channels	DMX addresses used	next possible start address for the following DMX unit
1	17	18
3	17–19	20

DMX address assignment when using start address 17

- 1) Set the DMX start address:
 - a) Press the button MENU (10) once so that the display (9) shows *Addr*.
 - b) Press the button ENTER. The address adjusted starts flashing on the display.
 - c) Press the button ▼ or ▲ to set the address. To memorize, press the button ENTER.
- 2) Set the number of DMX channels to be used to control the unit:
 - a) Press the button MENU repeatedly until the display shows *ChanM* (**Channel Mode**).
 - b) Press the button ENTER. The number of DMX channels starts flashing on the display.
 - c) Press the button ▼ or ▲ to set the number of DMX channels (*1Ch* or *3Ch*). To memorize, press the button ENTER.
- 3) To exit the setting mode, keep the button MENU pressed until the LED DMX or MASTER (8) lights up or wait for one minute.
- 4) Once the control signals of the DMX controller are received, the red LED DMX (8) lights up and the display shows the start address. Now the LED-142RGB can be operated with the DMX controller.

7 Additional Functions

7.1 Test program

To test the unit, a test program is available. To start it:

- 1) Press the button MENU (10) repeatedly until the display (9) shows *tPSt*.
- 2) Press the button ENTER to start the test run. *tPSt* starts flashing on the display. To exit the test program, press the button MENU once again.
- 3) To return to the previous operating mode, keep the button MENU pressed for one second or wait for one minute.

7.2 Indication of operating hours and firmware version

Press the button MENU (10) repeatedly until the display (9) shows the corresponding menu item:

FhrS to indicate the operating hours

uEr to indicate the firmware version
(operating system of the unit)

Press the button ENTER to confirm. The display shows the desired information. To return to the previous operating mode, keep the button MENU pressed for one second or wait for one minute.

7.3 Reset

In case of malfunction, a reset of the unit may eliminate the problem:

- 1) Press the button MENU (10) repeatedly until the display (9) shows *rPSt* (**reset**).
- 2) Press the button ENTER. During the reset, the display shows *L3B8*. Then the unit will return to the previous operating mode.

7.4 Rest position of the rotation motor

When operating several LED-142RGB units via a light controller, it is possible to adjust the units in such a way that the rotation angle of the light beams in the rest position is the same on each unit.

- 1) Stop the rotation of the light beams via DMX channel 3.
- 2) Keep the button ENTER (10) pressed for approx. 2 seconds until the display (9) changes to *aPRn*.
- 3) Press the button ENTER to activate the function. The value adjusted starts flashing on the display (*-127 ... 127*).
- 4) Press the button ▼ or ▲ to make the setting. To memorize, press the button ENTER.
- 5) To return to the previous operating mode, keep the button MENU pressed for one second or wait for one minute.

8 Cleaning the Unit

Clean the lenses at regular intervals, depending on impurities caused by dust, smoke or other dirt particles. Only this will ensure that light is emitted at maximum brightness. **For cleaning, disconnect the mains plug from the socket.** Only use a soft, clean cloth and a glass cleaner.

To clean the other parts of the housing, only use a soft, clean cloth. Never use any liquid; it may leak into the unit and cause damage.

9 Specifications

Power supply: 230 V~/50 Hz

Power consumption: 30 VA

Light source: 2 × RGB LED, 3 W
(red, green, blue)

Ambient

temperature: 0 – 40 °C

Dimensions: 30 × 20 × 30 cm

Weight: 3.5 kg

9.1 DMX functions and DMX values

1-channel mode

DMX channel	Function	DMX value
1	music-controlled show programs	
	light beams off	000 – 029
	Show 1	030 – 049
	Show 2	050 – 069
	Show 3	070 – 089
	Show 4	090 – 109
	Show 5	110 – 129
	Show 6	130 – 149
	Show 7	150 – 169
	Show 8	170 – 189
	Show 9	190 – 209
	Show 10	210 – 229
	Show 11	230 – 249
random change	250 – 255	

3-channel mode



DMX channel	Function	DMX value
1	dimmer/stroboscope	
	dimmer dark → bright	000 – 199
	stroboscope slow → fast	200 – 247
	no stroboscope	248 – 255
2	colour	
	colour 1	000 – 007
	colour 2	008 – 015
	colour 3	016 – 023
	colour 4	024 – 031
	colour 5	032 – 039
	colour 6	040 – 047
	colour 7	048 – 055
	colour 8	056 – 063
	colour 9	064 – 071
	colour 10	072 – 079
	colour 11	080 – 087
	colour 12	088 – 095
	colour 13	096 – 103
	colour 14	104 – 111
	colour 15	112 – 119
	colour 16	120 – 127
	colour 17	128 – 135
	Farbe 18	136 – 143
	colour 19	144 – 151
	colour 20	152 – 159
	colour 21	160 – 167
	colour 22	168 – 175
	colour 23	176 – 183
	colour 24	184 – 191
	colour 25	192 – 199
	colour 26	200 – 207
	colour 27	208 – 215
	colour 28	216 – 223
	colour 29	224 – 231
	colour 30	232 – 239
	colour 31	240 – 247
colour 32	248 – 255	
3	rotation	
	stop	000 – 009
	fast → slow	010 – 120
	stop	121 – 134
	slow → fast	135 – 245
stop	246 – 255	

Subject to technical modification.

All rights reserved by MONACOR® INTERNATIONAL GmbH & Co. KG. No part of this instruction manual may be reproduced in any form or by any means for any commercial use.

F Vous trouverez page 2 l'ensemble des éléments et branchements.

B

CH

1 Éléments et branchements

- 1 Microphone pour la gestion par la musique
- 2 Vis de réglage (x2) pour l'étrier de montage
- 3 Etrier de montage
- 4 Oeillet de sécurité pour fixer une élingue
- 5 Entrée signal DMX (XLR 3 pôles) pour brancher un contrôleur ;
pin 1 = masse, 2 = DMX-, 3 = DMX +
- 6 Prise de branchement REMOTE CONTROL pour la télécommande filaire LC-3 (en option)
- 7 Sortie signal DMX (XLR 3 pôles) pour brancher à l'entrée DMX d'un autre jeu de lumière DMX ;
pin 1 = masse, 2 = DMX-, 3 = DMX +
- 8 LEDs
DMX brille lorsque des signaux de commande DMX sont présents à l'entrée DMX INPUT (5)
MASTER brille en mode master (fonctionnement sans contrôleur DMX ou avec la télécommande LC-3)
- 9 Affichage
- 10 Touches de commande
Touche MENU pour appeler le menu de réglage et sélectionner les points du menu ; par une pression prolongée, vous quittez le menu
Touches ▼ et ▲ pour modifier un réglage dans le menu
Touche ENTER pour activer un point du menu et mémoriser un réglage
- 11 LEDs
SLAVE brille en mode Slave (gestion par un autre LED-142RGB)
SOUND brille brièvement lorsque l'appareil modifie le sens de rotation, la vitesse de rotation ou la couleur du faisceau via le son capté par le micro (1)
- 12 Porte fusible : tout fusible fondu doit être remplacé impérativement par un fusible de même type
- 13 Prise secteur à brancher à une prise 230 V~/50 Hz via le cordon secteur livré
- 14 Prise de sortie secteur pour l'alimentation d'un autre jeu de lumière

2 Conseils d'utilisation et de sécurité

L'appareil répond à toutes les directives nécessaires de l'Union européenne et porte donc le symbole **CE**.

AVERTISSEMENT L'appareil est alimenté par une tension dangereuse. Ne faites jamais de modification sur l'appareil et ne faites rien tomber dans les ouïes de ventilation! Une mauvaise manipulation pourrait générer une décharge électrique.



Respectez scrupuleusement les points suivants :

- L'appareil n'est conçu que pour une utilisation en intérieur. Protégez-le de tout type de projections d'eau, des éclaboussures, d'une humidité élevée de l'air et de la chaleur (plage de température de fonctionnement autorisée : 0 – 40 °C).
- En aucun cas, vous ne devez pas poser d'objet contenant du liquide ou un verre sur l'appareil.
- Ne faites pas fonctionner l'appareil ou débranchez-le immédiatement du secteur lorsque :
 1. des dommages visibles apparaissent sur l'appareil ou sur le cordon secteur,
 2. après une chute ou un cas similaire, vous avez un doute sur l'état de l'appareil,
 3. des dysfonctionnements apparaissent.Dans tous les cas, les dommages doivent être réparés par un technicien spécialisé.
- Ne débranchez jamais l'appareil en tirant sur le cordon secteur ; retirez toujours le cordon secteur en tirant la fiche.
- Nous déclinons toute responsabilité en cas de dommages matériels ou corporels résultants si l'appareil est utilisé dans un but autre que celui pour lequel il a été conçu, s'il n'est pas monté de manière sûre, n'est pas correctement utilisé ou n'est pas réparé par une personne habilitée, en outre, la garantie deviendrait caduque.



Lorsque l'appareil est définitivement retiré du service, vous devez le déposer dans une usine de recyclage adaptée pour contribuer à son élimination non polluante.

3 Possibilités d'utilisation

Cet appareil permet de créer des effets lumineux p. ex. sur scène, en discothèque, dans des salles de fêtes. Il produit 28 faisceaux tournants et changeants de couleur. 3 LEDs 3W servent de source lumineuse. Elles ont une faible consommation, produisent peu de chaleur et ont une longue durée de vie.

Le jeu de lumière est conçu pour une gestion via un contrôleur DMX (3 canaux de commande DMX, commutable sur un canal). Il peut également fonc-

tionner seul ; la gestion s'effectue via des programmes sélectionnables, via le microphone intégré ou via une télécommande (LC-3 disponible en option).

4 Fonctionnement

4.1 Montage

- Placez toujours l'appareil de telle sorte que pendant son fonctionnement, une circulation d'air suffisante soit assurée. Les ouïes de ventilation sur le boîtier ne doivent en aucun cas être obturées.
- La distance avec la surface à éclairer devrait être de 50 cm au moins.

Vissez le jeu de lumière via son étrier (3) à l'endroit voulu, par exemple avec une vis de montage solide ou un support de projecteur (crochet C) sur une traverse. Pour orienter l'appareil, desserrez les deux vis de réglage (2) sur l'étrier, réglez l'inclinaison voulue et revissez les vis.

AVERTISSEMENT Le jeu de lumière doit être monté de manière professionnelle et sûre. S'il doit être suspendu au-dessus de personnes, il doit être en plus assuré [p. ex. avec une élingue de sécurité. Faites passer l'élingue via l'œillet (4) et fixez-la de telle sorte que la distance de chute de l'appareil ne puisse pas être supérieure à 20 cm].



4.2 Alimentation

AVERTISSEMENT Ne regardez jamais directement la source de lumière pour longtemps, cela peut endommager les yeux. N'oubliez pas que des changements très rapides de lumière peuvent déclencher des crises d'épilepsie chez les personnes photosensibles et épileptiques.



- 1) Pour **allumer** l'appareil, reliez le cordon secteur livré à la prise secteur (13) et l'autre extrémité à une prise 230 V~/50 Hz. Pendant la phase de démarrage, l'affichage (9) indique $L\ 300$, l'appareil est ensuite prêt à fonctionner et peut être utilisé via un contrôleur DMX (voir chapitre 6) ou fait défiler automatiquement le programme de gestion réglé (voir chapitre 5).
- 2) Pour **éteindre** l'appareil, débranchez le cordon secteur.

Attention ! L'appareil *ne doit pas* être relié à la tension secteur via un dimmer !

Pour un meilleur confort d'utilisation, il est recommandé de relier l'appareil à une prise secteur pouvant être allumée et éteinte via un interrupteur.

Pour l'alimentation d'un autre jeu de lumière, vous pouvez utiliser la prise de sortie secteur (14) si la consommation totale de courant ne dépasse pas le courant nominal du fusible placé dans le porte-fusible (12) [voir étiquette du type et impression sur l'appareil]. Vous pouvez effectuer le branchement par exemple via le cordon secteur prolongateur AAC-170/SW de MONACOR. Ainsi, vous pouvez relier entre eux plusieurs LED-142RGB.

4.3 Réglages de base

Avec les touches MENU, ▼, ▲ und ENTER (10), vous pouvez effectuer les réglages de base suivants via un menu (voir page 2). Appuyez sur la touche MENU autant de fois que nécessaire jusqu'à ce que la fonction souhaitée soit affichée sur l'affichage (9). Appuyez ensuite sur la touche ENTER.

Remarque : Si aucune touche n'est enfoncée en l'espace d'une minute, l'appareil quitte le processus de réglage et revient au mode de fonctionnement normal.

$bLnd$ mode Blackout activé ou désactivé

Avec la touche ▼ ou ▲, sélectionnez :

no Les faisceaux sont toujours allumés. Ce réglage doit être sélectionné pour un fonctionnement sans contrôleur DMX.

$yp5$ Les faisceaux sont allumés uniquement via un contrôleur DMX. Dès que le contrôleur DMX est éteint, les faisceaux s'éteignent.

Pour mémoriser, appuyez sur la touche ENTER.

LEd affichage activé ou désactivé

Avec la touche ▼ ou ▲, sélectionnez :

on L'affichage est toujours allumé.

oFF L'affichage s'éteint 60 secondes environ après la dernière pression sur une touche. Il se rallume à la pression suivante sur une touche.

Pour mémoriser, appuyez sur la touche ENTER.

$dI\ 5P$ Visualisation affichage

Avec la touche ENTER, sélectionnez et simultanément, mémorisez :

$dI\ 5P$ visualisation normale

$d5\ iP$ visualisation inversée de 180°

Pour quitter le mode de réglage, maintenez la touche MENU enfoncée jusqu'à ce que l'appareil démarre le mode de fonctionnement réglé ou attendez une minute.

5 Fonctionnement sans contrôleur DMX

Si aucun signal de commande DMX n'est présent à la prise DMX INPUT (5), la LED jaune de contrôle MASTER (8) brille, l'affichage (9) indique le mode master (MASTER) et l'appareil fait défiler automatiquement le programme show réglé.

Si aucun faisceau n'apparaît, vérifiez :

1. Le mode Blackout est-il activé ? Il doit être désactivé, voir chapitre 4.3.
2. L'affichage indique-t-il toujours L3BB ? Dans ce cas, le mode Slave est activé. Pour commuter sur le mode Master :
 - a) Appuyez sur la touche MENU (10) autant de fois que nécessaire jusqu'à ce que SLNd (Slave Mode) soit visible sur l'affichage.
 - b) Activez le point de menu SLNd avec la touche ENTER. L'affichage indique le mode Slave réglé en clignotant (SL 1 ou SL 2).
 - c) Avec la touche ▼ ou ▲, commutez sur MSt et mémorisez avec la touche ENTER.
 - d) Pour quitter le mode de réglage, maintenez la touche MENU enfoncée jusqu'à ce que l'appareil démarre le programme Show ou attendez une minute.

5.1 Activation/désactivation de la gestion par la musique

En activant ou désactivant la gestion par la musique, on peut déterminer si le déroulement des programmes doit se faire de manière synchrone à la musique captée par le micro (1) ou pas.

- 1) Appuyez sur la touche MENU (10) autant de fois que nécessaire jusqu'à ce que SBU (Sound) soit visible sur l'affichage.
- 2) Appuyez sur la touche ENTER. L'affichage clignote.
- 3) Avec la touche ▼ ou ▲, activez (ON) ou désactivez (OFF) la gestion par la musique.
- 4) Pour mémoriser, appuyez sur la touche ENTER. L'affichage indique SBU.
- 5) Pour quitter le mode de réglage, maintenez la touche MENU enfoncée jusqu'à ce que l'appareil démarre le programme show ou attendez une minute.

La LED verte SOUND (11) brille brièvement lorsque le sens de rotation, la vitesse de rotation ou la couleur du faisceau est modifiée par un signal de musique.

Remarque : Si la gestion par la musique ne fonctionne pas de manière optimale, modifiez le volume de la musique ou la distance entre le LED-142RGB et les enceintes.

5.2 Sélection du programme Show

Huit programmes Show sont disponibles :

- 1) Pour sélectionner un programme Show, appuyez sur la touche MENU (10) autant de fois que nécessaire jusqu'à ce que Snd (Show Mode) soit visible sur l'affichage.
- 2) Appuyez sur la touche ENTER. L'affichage clignote.
- 3) Avec la touche ▼ ou ▲, sélectionnez un programme (Show 1 – 8) ou Show 0, une combinaison des programmes 1 à 8.
- 4) Pour mémoriser, appuyez sur la touche ENTER, l'affichage indique Snd.
- 5) Pour quitter le mode de réglage, maintenez la touche MENU enfoncée jusqu'à ce que l'appareil démarre le programme show ou attendez une minute.

5.3 Fonctionnement combiné de plusieurs LED-142RGB

On peut faire fonctionner ensemble plusieurs LED-142RGB (mode Master/Slave) ; l'appareil principal (Master) peut gérer ensemble tous les appareils auxiliaires (Slave).

- 1) Reliez les appareils entre eux de manière à former une chaîne via les prises DMX OUTPUT (7) et DMX INPUT (5). Reportez-vous au chapitre 6.1 "Branchement DMX" sans tenir compte du point 1.
- 2) Le premier appareil LED-142RGB de la chaîne (dont la prise DMX INPUT n'est pas reliée) sert d'appareil principal et gère les appareils auxiliaires. Réglez les appareils auxiliaires sur un des deux modes Slave :
 - a) Appuyez sur la touche MENU (10) jusqu'à ce que SLNd (Slave Mode) soit visible sur l'affichage.
 - b) Activez le point de menu SLNd avec la touche ENTER. L'affichage indique le mode réglé en clignotant.
 - c) Avec la touche ▼ ou ▲, sélectionnez le mode Slave :
 - SL 1 mode slave 1 : l'appareil auxiliaire est synchronisé avec l'appareil principal
 - SL 2 mode slave 2 : l'appareil auxiliaire est géré temporairement à l'inverse de l'appareil principal
 - d) Pour mémoriser, appuyez sur la touche ENTER.
 - e) Pour quitter le mode de réglage, maintenez la touche MENU enfoncée jusqu'à ce que le programme show démarre ou attendez une minute.

Dès que les signaux de commande de l'appareil principal sont présents sur les appareils auxiliaires, la LED rouge SLAVE (11) des appareils auxiliaires brille.

5.4 Télécommande via LC-3

On peut gérer différentes fonctions via la télécommande filaire LC-3, disponible en option.

- 1 Reliez la télécommande LC-3 à la prise REMOTE CONTROL (6).
- 2) Aucun signal DMX ne doit être présent à l'entrée DMX INPUT (5). La LED jaune MASTER (8) doit briller.
- 3) Via la sortie DMX OUTPUT (7), on peut relier d'autres LED-142RGB (☞ chapitre 5.3) pour les gérer ensemble via la télécommande avec l'appareil principal.
- 4) Avec la touche STAND BY sur la télécommande, on peut allumer et éteindre les faisceaux. La LED de la touche STAND BY brille comme témoin lorsque les faisceaux sont éteints.
- 5) Avec la touche MODE sur la télécommande, sélectionnez le mode de fonctionnement :
 1. Si la LED de la touche MODE ne brille pas, on peut activer une des trois fonctions stroboscope en maintenant la touche FUNCTION de la télécommande enfoncée :
 - stroboscope continu
 - stroboscope alternant entre l'appareil principal et les appareils auxiliaires
 - stroboscope géré par la musique
La gestion par la musique doit dans ce cas être activée (☞ chapitre 5.1).

En maintenant à nouveau la touche FUNCTION enfoncée, la prochaine fonction stroboscope est activée.

2. Si la LED de la touche MODE brille, on peut sélectionner le programme Show (Sh 1–8) avec la touche FUNCTION. L'affichage (9) indique le numéro sélectionné.
3. Si la LED de la touche MODE clignote, on peut sélectionner avec la touche FUNCTION la vitesse de rotation, en trois paliers. La gestion par la musique est alors désactivée.

6 Utilisation via un contrôleur DMX

Pour une utilisation via un contrôleur avec protocole DMX 512 (p. ex. DMX-1440 ou DMX-510USB de "img Stage Line"), le LED-142RGB dispose de trois canaux de commande DMX. Il peut également être commuté sur le mode 1 canal si seuls les dif-

férents programmes Show doivent défiler. Vous trouverez dans le chapitre 9.1 les fonctions et valeurs DMX.

DMX est l'abréviation de **D**igital **M**ultiplex et signifie une gestion numérique de plusieurs appareils DMX via un câble commun de commande.

6.1 Branchement DMX

Comme interface DMX, l'appareil possède des prises XLR 3 pôles avec la configuration suivante : pin 1 = masse, 2 = DMX -, 3 = DMX +

Pour le branchement, il est recommandé d'utiliser des câbles spécifiques pour des flots importants de données. L'emploi de câbles micro usuels avec blindage et une section de $2 \times 0,22 \text{ mm}^2$ au moins et la capacité la plus faible possible n'est recommandé que pour des longueurs de câble de 100 m maximum. Pour des longueurs de liaison à partir de 150 m, il est recommandé d'insérer un amplificateur DMX de signal (p. ex. SR-103DMX de "img Stage Line").

- 1) Reliez l'entrée DMX (5) à la sortie DMX du contrôleur.
- 2) Reliez la sortie DMX (7) à l'entrée DMX du jeu de lumière suivant. Reliez sa sortie à l'entrée du prochain appareil et ainsi de suite jusqu'à ce que tous les appareils contrôlés par DMX soient reliés dans une chaîne.
- 3) Pour éviter toute interférence lors de la transmission de signaux, il est recommandé, pour de longs câbles ou pour une multitude d'appareils branchés les uns derrière les autres, de terminer la sortie DMX du dernier appareil DMX de la chaîne avec une résistance 120Ω ($> 0,3 \text{ W}$) : reliez un bouchon correspondant (p. ex. DLT-123 de "img Stage Line") à cette prise de sortie.

6.2 Réglage de l'adresse de démarrage et du nombre de canaux DMX

Pour pouvoir utiliser le LE-142RGB avec un contrôleur, il faut régler l'adresse de démarrage DMX pour le premier canal DMX. Si p. ex. sur le contrôleur DMX l'adresse 17 est prévue pour la gestion du premier canal DMX, réglez l'adresse de démarrage 17 sur le LED-142RGB. Les autres fonctions du LED-142RGB sont automatiquement attribuées aux adresses suivantes. Vous trouvez ci-dessous un exemple avec l'adresse de démarrage 17 :

Nombre de canaux DMX	adresses DMX configurées	prochaine adresse de démarrage possible pour l'appareil DMX suivant
1	17	18
3	17–19	20

Configuration des adresses DMX en utilisant l'adresse de démarrage 17

- 1) Réglez l'adresse de démarrage DMX :
 - a) Appuyez une fois sur la touche MENU (10) pour que *AdDr* soit visible sur l'affichage (9).
 - b) Appuyez sur la touche ENTER, l'adresse réglée est affichée en clignotant.
 - c) Avec la touche ▼ ou ▲, réglez l'adresse et mémorisez avec la touche ENTER.
- 2) Réglez le nombre de canaux DMX devant être utilisés pour gérer l'appareil :
 - a) Appuyez sur la touche MENU autant de fois que nécessaire jusqu'à ce que *ChMd* (**Channel Mode**) soit visible sur l'affichage.
 - b) Appuyez sur la touche ENTER. Le nombre de canaux DMX est affiché en clignotant.
 - c) Avec la touche ▼ ou ▲, réglez le nombre des canaux DMX (*Ch h* ou *3Ch*) et mémorisez avec la touche ENTER.
- 3) Pour quitter le mode de réglage, maintenez la touche MENU enfoncée jusqu'à ce que la LED DMX ou MASTER (8) brille ou attendez une minute.
- 4) Dès que les signaux de commande du contrôleur DMX sont reçus, la LED rouge DMX (8) brille et l'affichage indique l'adresse de démarrage. Le LED-142RGB peut maintenant être utilisé avec le contrôleur DMX.

7 Autres fonctions

7.1 Programme test

Pour tester l'appareil, on peut démarrer un programme test.

- 1) Appuyez sur la touche MENU (10) autant de fois que nécessaire jusqu'à ce que l'affichage (9) indique *tPSt*.
- 2) Appuyez sur la touche ENTER. Le test démarre, l'affichage indique *tPSt* en clignotant. Pour quitter le programme test, appuyez une nouvelle fois sur la touche MENU.
- 3) Pour revenir au mode de fonctionnement précédent, maintenez la touche MENU enfoncée une seconde ou attendez une minute.

7.2 Affichage des heures de fonctionnement et de la version Firmware

Appuyez sur la touche MENU (10) autant de fois que nécessaire jusqu'à ce que sur l'affichage (9) le point de menu correspondant soit affiché :

- FhS pour afficher les heures de fonctionnement
- vPr pour afficher la version firmware (système d'exploitation de l'appareil)

Confirmez la sélection avec la touche ENTER et l'affichage indique l'information souhaitée. Pour revenir au mode de fonctionnement précédent, maintenez la touche MENU enfoncée une seconde ou attendez une minute.

7.3 Réinitialisation

En cas de dysfonctionnements, une réinitialisation de l'appareil peut éventuellement les éliminer :

- 1) Appuyez sur la touche MENU (10) autant de fois que nécessaire jusqu'à ce que *rPSt* (**reset**) soit visible sur l'affichage (9).
- 2) Appuyez sur la touche ENTER. L'affichage indique *tPSt* pendant la réinitialisation. Ensuite, l'appareil revient au mode de fonctionnement précédent.

7.4 Position repos du moteur de rotation

Si plusieurs LED-142RGB sont utilisés via un contrôleur, on peut régler sur chaque appareil l'angle de rotation des faisceaux pour la position de repos de telle sorte qu'il soit identique pour tous les appareils.

- 1) Arrêtez la rotation des faisceaux via le canal DMX 3.
- 2) Maintenez la touche ENTER (10) enfoncée 2 secondes environ jusqu'à ce que l'affichage (9) passe à *oPrn*.
- 3) Activez la fonction avec la touche ENTER. L'affichage indique la valeur réglée (-127 ... 127) en clignotant.
- 4) Avec la touche ▼ ou ▲, effectuez le réglage et mémorisez avec la touche ENTER.
- 5) Pour revenir au mode de fonctionnement précédent, maintenez la touche MENU enfoncée une seconde ou attendez une minute.

8 Nettoyage de l'appareil

Les lentilles devraient être nettoyées régulièrement de toute poussière, fumée ou autres particules de salissure. C'est à cette condition que la lumière sera émise avec une luminosité maximale. **Pour procéder au nettoyage, débranchez la fiche secteur du secteur.** Utilisez un tissu propre et doux et un produit de nettoyage pour verres.

Pour nettoyer les autres éléments du boîtier, utilisez exclusivement un tissu doux et propre. N'utilisez en aucun cas de liquide, il pourrait couler dans l'appareil et créer des dégâts.

9 Caractéristiques techniques

Alimentation : 230 V~/50 Hz

Consommation : . . . 30 VA

Source lumineuse : . 2 × LED RGB, 3 W
(rouge, vert, bleu)

Température fonc. : . 0 – 40 °C

Dimensions : 30 × 20 × 30 cm

Poids : 3,5 kg

9.1 Fonctions DMX et valeurs DMX

Mode 1 canal

Canal DMX	Fonction	Valeur DMX
1	programmes Show gérés par la musique	
	faisceaux éteints	000 – 029
	Show 1	030 – 049
	Show 2	050 – 069
	Show 3	070 – 089
	Show 4	090 – 109
	Show 5	110 – 129
	Show 6	130 – 149
	Show 7	150 – 169
	Show 8	170 – 189
	Show 9	190 – 209
	Show 10	210 – 229
	Show 11	230 – 249
changement aléatoire	250 – 255	

Mode 3 canaux

Canal DMX	Fonction	Valeur DMX
1	dimmer/stroboscope	
	dimmer sombre → clair	000 – 199
	stroboscope lent → rapide	200 – 247
	aucun stroboscope	248 – 255
2	couleur	
	couleur 1	000 – 007
	couleur 2	008 – 015
	couleur 3	016 – 023
	couleur 4	024 – 031
	couleur 5	032 – 039
	couleur 6	040 – 047
	couleur 7	048 – 055
	couleur 8	056 – 063
	couleur 9	064 – 071
	couleur 10	072 – 079
	couleur 11	080 – 087
	couleur 12	088 – 095
	couleur 13	096 – 103
	couleur 14	104 – 111
	couleur 15	112 – 119
	couleur 16	120 – 127
	couleur 17	128 – 135
	couleur 18	136 – 143
	couleur 19	144 – 151
	couleur 20	152 – 159
	couleur 21	160 – 167
	couleur 22	168 – 175
	couleur 23	176 – 183
	couleur 24	184 – 191
	couleur 25	192 – 199
	couleur 26	200 – 207
	couleur 27	208 – 215
	couleur 28	216 – 223
	couleur 29	224 – 231
	couleur 30	232 – 239
	couleur 31	240 – 247
couleur 32	248 – 255	
3	rotation	
	arrêt	000 – 009
	rapide → lent	010 – 120
	arrêt	121 – 134
	lent → rapide	135 – 245
	arrêt	246 – 255

Tout droit de modification réservé.

Notice d'utilisation protégée par le copyright de MONACOR® INTERNATIONAL GmbH & Co. KG. Toute reproduction même partielle à des fins commerciales est interdite.

I A pagina 2 trovate tutti gli elementi di comando e i collegamenti descritti.

1 Elementi di comando e collegamento

- 1 Microfono per il comando tramite la musica
- 2 Viti di bloccaggio (2 x) per la staffa di montaggio
- 3 Staffa di montaggio

4 Asola di sicurezza per fissare una fune di trattata

5 Ingresso del segnale DMX (XLR a 3 poli) per il collegamento di un'unità di comando luce; pin 1 = massa, 2 = DMX-, 3 = DMX+

6 Presa REMOTE CONTROL per il telecomando via cavo LC-3 (opzionale)

7 Uscita del segnale DMX (XLR a 3 poli) per il collegamento con l'ingresso DMX di un'ulteriore unità DMX per effetti di luce; pin 1 = massa, 2 = DMX-, 3 = DMX+

8 Spie

DMX è accesa se all'ingresso DMX INPUT (5) sono presenti dei segnali di comando DMX

MASTER è accesa nel modo master (funzionamento senza unità di comando DMX oppure con il telecomando LC-3)

9 Display

10 Tasti funzione

Tasto MENU per chiamare il menù delle impostazioni e per scegliere le voci del menù; premendo più a lungo per uscire dal menù

Tasti ▼ e ▲ per modificare un'impostazione nel menù

Tasto ENTER per attivare una voce del menù e per memorizzare un'impostazione

11 Spie

SLAVE è accesa nel modo slave (comando per mezzo di un'ulteriore LED-142RGB)

SOUND si accende brevemente quando l'apparecchio cambia la direzione o la velocità di rotazione oppure il colore del raggio di luce in seguito al suono percepito dal microfono (1)

12 Portafusibile;

sostituire un fusibile difettoso sempre con uno dello stesso tipo

13 Presa per il collegamento con una presa di rete (230 V~/50 Hz) tramite il cavo in dotazione

14 Presa d'uscita rete per l'alimentazione di un'ulteriore unità per effetti di luce

2 Avvertenze di sicurezza

L'apparecchio è conforme a tutte le direttive rilevanti dell'UE e pertanto porta la sigla **CE**.

AVVERTIMENTO L'apparecchio funziona con pericolosa tensione di rete. Non intervenire mai personalmente al suo interno e non inserire niente nelle fessure di aerazione! Esiste il pericolo di una scarica elettrica.



Si devono osservare assolutamente anche i seguenti punti:

- Usare l'apparecchio solo all'interno di locali e proteggerlo dall'acqua gocciolante e dagli spruzzi d'acqua, da alta umidità dell'aria e dal calore (temperatura d'impiego ammessa fra 0 e 40 °C).

- Non depositare sull'apparecchio dei contenitori riempiti di liquidi, p. es. bicchieri.

- Non mettere in funzione l'apparecchio e staccare subito la spina rete se:

1. l'apparecchio o il cavo rete presentano dei danni visibili;

2. dopo una caduta o dopo eventi simili sussiste il sospetto di un difetto;

3. l'apparecchio non funziona correttamente.

Per la riparazione rivolgersi sempre ad un'officina competente.

- Staccare il cavo rete afferrando la spina, senza tirare il cavo.

- Nel caso d'uso improprio, di montaggio non sicuro, d'impiego scorretto o di riparazione non a regola d'arte dell'apparecchio, non si assume nessuna responsabilità per eventuali danni consequenziali a persone o a cose e non si assume nessuna garanzia per l'apparecchio.



Se si desidera eliminare l'apparecchio definitivamente, consegnarlo per lo smaltimento ad un'istituzione locale per il riciclaggio.

3 Possibilità d'impiego

Questo apparecchio serve per un'illuminazione a effetti, p. es. per spettacolo, discoteca e sale. Genera 28 raggi di luce roteanti di vari colori. Come fonti di luce servono due LED di 3 W che consumano poca corrente, sviluppano poco calore e offrono una durata lunga.

L'unità per effetti di luce è prevista per il comando da parte di un'unità DMX di comando luce (3 canali di comando DMX, commutabili a 1 canale). Tuttavia può funzionare anche in modo autonomo; il comando allora avviene tramite dei programmi che si possono scegliere, tramite il microfono integrato o per mezzo di un telecomando (disponibile come accessorio: LC-3).

4 Messa in funzione

4.1 Montaggio

- Posizionare l'apparecchio in modo tale che durante il funzionamento sia garantita una circolazione sufficiente dell'aria. Le aperture d'aerazione sul contenitore non devono essere coperte in nessun caso.
- La distanza dalla superficie irradiata deve essere non inferiore a 50 cm.

Fissare l'unità per mezzo della sua staffa di montaggio (3) in un punto adatto, p. es. con una robusta vite di montaggio oppure con un supporto per fari (gancio a C) ad una traversa. Per orientare l'unità allentare le due viti di bloccaggio (2) sulla staffa, impostare l'inclinazione desiderata e stringere nuovamente le viti.

AVVERTIMENTO



L'apparecchio deve essere montato in modo sicuro e a regola d'arte. Se viene installato in un luogo sotto il quale si possono trattenere delle persone, è richiesto un sistema di sicurezza supplementare [p. es. per mezzo di una fune di trattenuta; fare passare la fune attraverso l'asola di sicurezza (4) e fissarla in modo tale che la caduta dell'apparecchio non possa superare i 20 cm.].

4.2 Alimentazione

AVVERTIMENTO



Non guardare direttamente nei LED per escludere possibili danni agli occhi. Tenete presente che i veloci cambi di luce possono provocare attacchi d'epilessia presso persone fotosensibili o epilettici!

- 1) Per **accendere** l'apparecchio collegare il cavo in dotazione con la presa (13) e inserire la sua spina in una presa di rete (230 V~/50 Hz). Durante l'avvio, sul display (9) si vede **L 300B**. Dopodiché l'apparecchio è pronto per l'uso e può essere comandato tramite un'unità DMX di comando luce (☞ Cap. 6) oppure svolge in modo autonomo il programma impostato (☞ Cap. 5).
- 2) Per **spegnere** l'apparecchio staccare la spina dalla presa di rete.

Attenzione: L'apparecchio *non* deve essere collegato con la tensione di rete per mezzo di un dimmer!

Per maggiore comodità è consigliabile collegare l'apparecchio con una presa comandata da un interruttore di luce.

Per l'alimentazione di un'ulteriore unità per effetti di luce, si può usare la presa d'uscita rete (14), se la corrente globale assorbita non supera la corrente nominale del fusibile nel portafusibile (12) [☞ Targhetta e stampa sull'apparecchio]. Il collegamento è possibile, p. es. per mezzo della prolunga AAC-170/SW di MONACOR. In questo modo è possibile collegare più LED-142RGB.

4.3 Impostazioni base

Con i tasti MENU, ▼, ▲ und ENTER (10) si possono eseguire, tramite un menù (vedi pagina 2) le seguenti impostazioni base. Premere il tasto MENU tante volte finché sul display (9) si vede la funzione richiesta. Quindi premere il tasto ENTER.

N.B.: Se per un minuto non si preme nessun tasto, l'apparecchio termina la procedura d'impostazione e ritorna al modo di funzionamento normale.

bLNd Modo Blackout on o off

Con il tasto ▼ o ▲ scegliere:

no I raggi di luce sono sempre accesi. Questa impostazione deve essere scelta con funzionamento senza unità di comando DMX.

yP5 I raggi di luce possono essere accesi solo per mezzo di un'unità di comando DMX. Quando si spegne l'unità di comando, si spengono anche i raggi di luce.

Per memorizzare premere il tasto ENTER.

L Pd Display on o off

Con il tasto ▼ o ▲ scegliere:

on Il display è sempre acceso.

oFF Il display si spegne 60 secondi ca. dopo l'ultima pressione di un tasto. Con la pressione successiva di un tasto si accende di nuovo.

Per memorizzare premere il tasto ENTER.

dI 5P Rappresentazione del display

Con il tasto ENTER scegliere e memorizzare contemporaneamente:

dI 5P rappresentazione normale

d5 1P rappresentazione girata di 180°

Per terminare il modo d'impostazione, tener premuto il tasto MENU finché l'apparecchio avvia il modo di funzionamento impostato, oppure aspettare un minuto.

I 5 Funzionamento senza unità di comando

Se alla presa DMX INPUT (5) non è presente nessun segnale di comando DMX, si accende il LED giallo di controllo MASTER (8), il display (9) indica il modo master (M_{AS}T) e l'apparecchio svolge in modo autonomo il programma show impostato.

Se non si vede nessun raggio di luce, controllare:

1. È attivato il modo blackout? Deve essere disattivato, ☞ Cap. 4.3.
2. Il display indica sempre L₃₀₀₀? In questo caso è attivato il modo slave. Per passare al modo master:
 - a) Premere tante volte il tasto MENU (10) finché sul display si vede S_L M_D (Slave Mode).
 - b) Attivare la voce S_L M_D del menù con il tasto ENTER. Il display visualizza lampeggiando il modo slave impostato (S_L 1 o S_L 2).
 - c) Con il tasto ▼ o ▲ passare a M_{AS}T e memorizzare con il tasto ENTER.
 - d) Per terminare il modo delle impostazioni tener premuto il tasto MENU, finché l'apparecchio avvia il programma show, oppure aspettare un minuto.

5.1 Attivare/disattivare il comando tramite la musica

Attivando o disattivando il comando tramite la musica si può decidere se lo svolgimento del programma show deve essere fatto tramite il microfono (1) o non.

- 1) Premere il tasto MENU (10) tante volte finché sul display si vede S_{OUN}D (Sound).
- 2) Premere il tasto ENTER. Il display lampeggia.
- 3) Con il tasto ▼ o ▲ attivare (ON) o disattivare (OFF) il comando tramite la musica.
- 4) Per memorizzare premere il tasto ENTER. Il display segnala S_{OUN}D.
- 5) Per terminare il modo delle impostazioni, tener premuto il tasto MENU, finché apparecchio avvia il programma show, oppure aspettare un minuto.

Il LED verde SOUND (11) si accende brevemente quando in seguito ad un segnale musicale cambia la direzione o la velocità di rotazione oppure il colore del raggio di luce.

N.B.: Se il comando tramite la musica non dovesse funzionare in modo ottimale, modificare il volume della musica oppure la distanza fra il LED-142RGB e gli altoparlanti.

5.2 Scegliere il programma show

Sono disponibili otto programmi show differenti.

- 1) Per scegliere un programma show, premere il tasto MENU (10) tante volte finché sul display si vede S_HM_D (Show Mode).
- 2) Premere il tasto ENTER. Il display lampeggia.
- 3) Con il tasto ▼ o ▲ scegliere un programma (Show 1–8) oppure Show 0, una combinazione fra i programmi 1–8.
- 4) Per memorizzare premere il tasto ENTER. Il display segnala S_HM_D.
- 5) Per terminare il modo delle impostazioni, tener premuto il tasto MENU finché l'apparecchio avvia il programma show oppure aspettare un minuto.

5.3 Assemblaggio di più LED-142RGB

Si possono assemblare più LED-142RGB (funzionamento Master-Slave). L'apparecchio principale (Master) potrà quindi comandare in comune tutti gli apparecchi secondari (Slave).

- 1) Collegare gli apparecchi per mezzo delle prese DMX OUTPUT (7) e DMX INPUT (5) per formare una catena. Vedi capitolo 6.1 "Collegamento DMX", tralasciando comunque il punto 1.
- 2) Il primo LED-142RGB della catena (la cui presa DMX INPUT è libera) serve come apparecchio principale e comanda gli apparecchi secondari. Per gli apparecchi secondari impostare uno dei due modi slave:
 - a) Premere il tasto MENU (10) tante volte finché sul display si vede S_L M_D (Slave Mode).
 - b) Attivare la voce S_L M_D del menù con il tasto ENTER. Il display visualizza lampeggiando il modo impostato.
 - c) Con il tasto ▼ o ▲ scegliere il modo slave desiderato:
 - S_L 1 Modo slave 1: L'apparecchio secondario è comandato dall'apparecchio principale in modo sincrono.
 - S_L 2 Modo slave 2: L'apparecchio secondario è comandato dall'apparecchio principale parzialmente in modo opposto.
 - d) Per memorizzare premere il tasto ENTER.
 - e) Per terminare il modo d'impostazione, tener premuto il tasto MENU, finché l'apparecchio avvia il programma show, oppure aspettare un minuto.

Non appena agli apparecchi secondari sono presenti i segnali di comando dell'apparecchio principale, si accendono i loro LED rossi SLAVE (11).

5.4 Telecomando con LC-3

Tramite il telecomando via cavo LC-3, disponibile come opzione, si possono comandare varie funzioni.

- 1) Collegare il telecomando LC-3 con la presa REMOTE CONTROL (6).
- 2) All'ingresso DMX INPUT (5) non deve essere presente nessun segnale DMX. Il LED giallo MASTER (8) deve essere acceso.
- 3) Tramite l'uscita DMX OUTPUT (7) si possono collegare altri LED-142RGB (☞ Capitolo 5.3), per comandarli insieme con l'apparecchio principale per mezzo del telecomando.
- 4) Con il tasto STAND BY sul telecomando è possibile accendere e spegnere i raggi di luce. Con i raggi spenti, per un controllo è acceso il LED del tasto STAND BY.
- 5) Con il tasto MODE sul telecomando scegliere il modo di funzionamento:
 1. Se il LED del tasto MODE non è acceso, tenendo premuto il tasto FUNCTION sul telecomando, si può attivare una delle tre funzioni stroboscopiche:
 - stroboscopio permanente
 - stroboscopio in alternanza fra l'apparecchio principale e gli apparecchi secondari
 - stroboscopio comandato dalla musica
In questo caso, il comando tramite la musica deve essere attivato (☞ Cap. 5.1).
Tenendo premuto nuovamente il tasto FUNCTION si attiva ogni volta la funzione stroboscopica successiva.
 2. Se è acceso il LED del tasto MODE, con il tasto FUNCTION si può scegliere il programma show (Sh 1–8). Il display (9) visualizza il numero scelto.
 3. Se il LED del tasto MODE lampeggia, con il tasto FUNCTION si può scegliere la velocità di rotazione a tre livelli. Il comando tramite la musica è disattivato in questo caso.

6 Funzionamento tramite un'unità DMX di comando luce

Per il funzionamento tramite un'unità di comando luce con protocollo DMX512 (p. es. DMX-1440 o DMX-510USB di "img Stage Line"), il LED-142RGB dispone di 3 canali di comando DMX. Tuttavia è possibile passare al modo a 1 canale se si devono svolgere solo i vari programmi show. Le funzioni e i valori DMX si trovano nel capitolo 9.1.

DMX è l'abbreviazione di Digital Multiplex e significa il comando digitale di più apparecchi DMX tramite una linea comune di comando.

6.1 Collegamento DMX

Per il collegamento DMX sono presenti dei contatti XLR a 3 poli con la seguente piedinatura:

pin 1 = massa, 2 = DMX-, 3 = DMX+

Per il collegamento si dovrebbero usare cavi per un forte flusso di dati. L'impiego di normali cavi schermati per microfoni di sezione minima di $2 \times 0,22 \text{ mm}^2$ e con capacità possibilmente bassa è consigliabile solo nel caso di una lunghezza complessiva inferiore a 100 m. Nel caso di lunghezze oltre i 150 m si consiglia l'impiego di un amplificatore DMX (p. es. SR-103DMX di "img Stage Line").

- 1) Collegare l'ingresso DMX (5) con l'uscita DMX dell'unità di comando luce.
- 2) Collegare l'uscita DMX (7) con l'ingresso DMX dell'unità successiva per effetti di luce e l'uscita di quest'ultima con l'ingresso dell'apparecchio seguente ecc., finché tutte le unità con comando DMX sono collegate formando una catena.
- 3) Per escludere interferenze durante la trasmissione dei segnali, nel caso di linee lunghe o di un gran numero di apparecchi collegati in serie, l'uscita DMX dell'ultima apparecchio DMX della catena dovrebbe essere terminata con una resistenza di 120Ω ($> 0,3 \text{ W}$): Inserire nella presa d'uscita un terminatore (p. es. DLT-123 di "img Stage Line").

6.2 Impostare l'indirizzo di start e il numero dei canali DMX

Per poter comandare l'unità LED-142RGB con un'unità di comando luce, occorre impostare l'indirizzo di start DMX per il primo canale DMX. Se p. es. sull'unità di comando, l'indirizzo 17 è previsto per comandare la funzione del primo canale DMX, si deve impostare sul LED-142RGB l'indirizzo di start 17. Le altre funzioni del LED-142RGB sono quindi assegnate automaticamente agli indirizzi successivi. Segue un esempio con l'indirizzo di start 17:

Numero dei canali DMX	Indirizzi DMX occupati	Prossimo indirizzo di start possibile per l'apparecchio DMX successivo
1	17	18
3	17–19	20

Indirizzi DMX usando l'indirizzo di start 17

- 1) Impostare l'indirizzo di start DMX:
 - a) Premere una volta il tasto MENU (10) in modo che sul display (9) appare *Rddr*.
 - b) Premere il tasto ENTER. L'indirizzo impostato è visualizzato lampeggiando.
 - c) Con il tasto ▼ o ▲ impostare l'indirizzo e memorizzare con il tasto ENTER.

- I** 2) Impostare il numero dei canali DMX da usare per comandare l'apparecchio:
- Premere una volta il tasto MENU, finché sul display si vede $\text{Ch}n$ (**Channel Mode**).
 - Premere il tasto ENTER. Il numero dei canali DMX è visualizzato lampeggiando.
 - Con il tasto \blacktriangledown o \blacktriangle impostare il numero dei canali DMX (Ch o Ch) e memorizzare con il tasto ENTER.
- 3) Per terminare il modo d'impostazione, tener premuto il tasto MENU, finché si accende la spia DMX o MASTER (8), oppure aspettare un minuto.
- 4) Non appena si ricevono i segnali di comando dell'unità di comando DMX, si accende il LED rosso DMX (8) e il display visualizza l'indirizzo di start. Il LED-142RGB può ora essere comandato con l'unità di comando DMX.

7 Ulteriori funzioni

7.1 Programma test

Per testare l'apparecchio si può avviare un programma di test.

- Premere il tasto MENU (10) tante volte finché il display (9) indica tP5t .
- Premere il tasto ENTER. Il programma di test comincia a svolgersi e il display indica, lampeggiando, tP5t . Per terminare il programma di test, premere nuovamente il tasto ENTER.
- Per ritornare al modo precedente di funzionamento, tener premuto per un secondo il tasto MENU oppure aspettare un minuto.

7.2 Indicazione delle ore di funzionamento e della versione del firmware

Premere il tasto MENU (10) tante volte finché sul display (9) si vede la relativa voce del menù:

Fhr5 per indicare le ore di funzionamento

vPr per indicare la versione del firmware (sistema operativo dell'apparecchio)

Confermare la scelta con il tasto ENTER, e il display visualizza l'informazione richiesta. Per ritornare al modo precedente di funzionamento, tener premuto per un secondo il tasto MENU oppure aspettare un minuto.

7.3 Reset

Nel caso di malfunzionamento dell'apparecchio è possibile rimediare eventualmente effettuando un reset dell'apparecchio:

- Premere il tasto MENU (10) tante volte finché il display (9) indica rP5t (**reset**).
- Premere il tasto ENTER. Il display segnala L3BB durante il reset. Quindi ritorna al modo di funzionamento precedente.

7.4 Posizione di riposo del motore di rotazione

Se più LED-142RGB sono comandati per mezzo di un'unità di comando luce, per ogni apparecchio si può regolare l'angolo di rotazione dei raggi di luce per la posizione di riposo in modo tale che sia uguale per tutti gli apparecchi.

- Con il canale DMX 3 fermare la rotazione dei raggi di luce.
- Tener premuto per 2 secondi ca. il tasto ENTER (10) finché il display (9) passa a oPrn .
- Attivare la funzione con il tasto ENTER. Il display indica, lampeggiando, il valore impostato ($-127 \dots 127$).
- Con il tasto \blacktriangledown o \blacktriangle effettuare l'impostazione e memorizzare con il tasto ENTER.
- Per ritornare al modo precedente di funzionamento, tener premuto per un secondo il tasto MENU oppure aspettare un minuto.

8 Pulizia dell'apparecchio

Ad intervalli regolari, a seconda della presenza di polvere, di fumo o di altre particelle, conviene pulire le lenti. Solo allora la luce può essere irradiata alla massima luminosità. **Per la pulizia, staccare la spina dalla presa.** Per la pulizia usare un panno morbido, pulito e un detergente normale per vetri.

Per pulire le altre parti del contenitore, usare solo un panno morbido, pulito. Non usare in nessun caso dei liquidi che potrebbero penetrare nell'apparecchio danneggiandolo.

9 Dati tecnici

Alimentazione: 230 V~/50 Hz

Potenza assorbita: . 30 VA

Sorgente luminosa: . 2 x LED RGB, 3 W
(rosso, verde, blu)

Temperatura

d'esercizio: 0 – 40 °C

Dimensioni: 30 x 20 x 30 cm

Peso: 3,5 kg

9.1 Funzioni DMX e valori DMX

Modo a 1 canale

Canale DMX	Funzione	Valore DMX
1	Programmi show comandati dalla musica	
	Raggi di luce spenti	000 – 029
	Show 1	030 – 049
	Show 2	050 – 069
	Show 3	070 – 089
	Show 4	090 – 109
	Show 5	110 – 129
	Show 6	130 – 149
	Show 7	150 – 169
	Show 8	170 – 189
	Show 9	190 – 209
	Show 10	210 – 229
	Show 11	230 – 249
Cambio casuale	250 – 255	

Con riserva di modifiche tecniche.

Modo a 3 canali

Canale DMX	Funzione	Valore DMX
1	Dimmer/Stroboscopio	
	Dimmer scuro → luminoso	000 – 199
	Stroboscopio lento → veloce	200 – 247
	nessuno stroboscopio	248 – 255
2	Colore	
	Colore 1	000 – 007
	Colore 2	008 – 015
	Colore 3	016 – 023
	Colore 4	024 – 031
	Colore 5	032 – 039
	Colore 6	040 – 047
	Colore 7	048 – 055
	Colore 8	056 – 063
	Colore 9	064 – 071
	Colore 10	072 – 079
	Colore 11	080 – 087
	Colore 12	088 – 095
	Colore 13	096 – 103
	Colore 14	104 – 111
	Colore 15	112 – 119
	Colore 16	120 – 127
	Colore 17	128 – 135
	Colore 18	136 – 143
	Colore 19	144 – 151
	Colore 20	152 – 159
	Colore 21	160 – 167
	Colore 22	168 – 175
	Colore 23	176 – 183
	Colore 24	184 – 191
	Colore 25	192 – 199
	Colore 26	200 – 207
	Colore 27	208 – 215
	Colore 28	216 – 223
	Colore 29	224 – 231
	Colore 30	232 – 239
	Colore 31	240 – 247
Colore 32	248 – 255	
3	Rotazione	
	Stop	000 – 009
	veloce → lento	010 – 120
	Stop	121 – 134
	lento → veloce	135 – 245
	Stop	246 – 255

La MONACOR® INTERNATIONAL GmbH & Co. KG si riserva ogni diritto di elaborazione in qualsiasi forma delle presenti istruzioni per l'uso. La riproduzione – anche parziale – per propri scopi commerciali è vietata.

Lees aandachtig de onderstaande veiligheidsvoorschriften, alvorens het apparaat in gebruik te nemen. Voor meer informatie over de bediening van het apparaat raadpleegt u de anderstalige handleidingen.

Veiligheidsvoorschriften

Het apparaat is in overeenstemming met alle relevante EU-Richtlijnen en is daarom gekenmerkt met **CE**.



WAARSCHUWING: De netspanning van het apparaat is levensgevaarlijk. Open het apparaat niet, en zorg dat u niets in de ventilatieopeningen steekt! U loopt het risico van een elektrische schok.



WAARSCHUWING: Kijk niet rechtstreeks in de lichtbron, omdat dit de ogen kan beschadigen. Weet dat stroboscoopeffecten en zeer snelle lichtwisselingen bij fotosensibele mensen en epileptici epileptische aanvallen kunnen veroorzaken!

Let eveneens op het volgende:

- Het apparaat is enkel geschikt voor gebruik binnenshuis; vermijd drui- en spatwater, plaatsen met een hoge vochtigheid en uitzonderlijk warme plaatsen (toegestaan omgevingstemperatuurbereik: 0–40 °C).
- Plaats geen bekiers met vloeistof zoals drinkglazen etc. op het apparaat.
- Schakel het toestel niet in resp. trek onmiddellijk de stekker uit het stopcontact,
 1. wanneer het apparaat of het netsnoer zichtbaar beschadigd is,
 2. wanneer er een defect zou kunnen optreden nadat het apparaat bijvoorbeeld is gevallen,
 3. wanneer het apparaat slecht functioneert.
 Het apparaat moet in elk geval worden hersteld door een gekwalificeerd vakman.
- Trek de stekker nooit met het snoer uit het stopcontact, maar met de stekker zelf.
- Verwijder het stof van de behuizing met een droge, zachte doek. Gebruik zeker geen water of chemicaliën. Voor de lenzen kunt u ook een in de handel verkrijgbaar detergent voor glas gebruiken.
- In geval van ongeoorloofd of verkeerd gebruik, onveilige montage, foutieve bediening of van herstelling door een niet-gekwalificeerd persoon vervalt de garantie en de aansprakelijkheid voor hieruit resulterende materiële of lichamelijke schade.



Wanneer het apparaat definitief uit bedrijf wordt genomen, bezorg het dan voor milieuvriendelijke verwerking aan een plaatselijk recyclebedrijf.

Montage

- Plaats het apparaat steeds zo, dat bij het gebruik voldoende ventilatie is gegarandeerd. De ventilatieopeningen in de behuizing mogen in geen geval zijn afgedekt.
- De afstand tot het bestraalde voorwerp moet ten minste 50 cm bedragen.



WAARSCHUWING: Het apparaat moet deskundig en veilig worden gemonteerd. Als het op een plek wordt geïnstalleerd, waar personen onder kunnen komen staan, moet het extra worden beveiligd [b.v. door een hijskabel. Steek de hijskabel door het hijssoog (4) en bevestig hem zo dat het apparaat niet meer dan 20 cm kan vallen].

Por favor, antes del uso del aparato observar en todo caso los consejos de seguridad siguientes. Si informaciones adicionales son necesarias para la operación del aparato, estas se encuentran en el texto inglés de estas instrucciones.

Notas de Seguridad

El aparato cumple con todas las directivas relevantes de la UE y por lo tanto está marcado con el símbolo **CE**.



ADVERTENCIA: El aparato está alimentado con un voltaje peligroso. Deje el mantenimiento en manos del personal cualificado. No inserte nada por las rejillas de ventilación. El manejo inexperto o la modificación del aparato pueden provocar una descarga.



ADVERTENCIA: Para prevenir daños oculares, no mire nunca directamente hacia la fuente de luz durante un periodo prolongado. Tenga en cuenta que los cambios rápidos de iluminación, como por ejemplo los destellos, pueden provocar ataques epilépticos en personas fotosensibles o con epilepsia.

Preste atención a los puntos siguientes bajo cualquier circunstancia:

- El aparato está adecuado para su utilización sólo en interiores. Protéjalo de goteos y salpicaduras, elevada humedad del aire y calor (temperatura ambiente admisible: 0–40 °C).
- No coloque ningún recipiente con líquido encima del aparato, p.ej. un vaso.
- No ponga el aparato en funcionamiento o desconecte inmediatamente el enchufe de la toma de corriente:
 1. Existe algún daño visible en el aparato o en el cable de corriente.
 2. Aparece algún defecto por caída o accidente similar.
 3. No funciona correctamente.
 Sólo el personal cualificado puede reparar el aparato bajo cualquier circunstancia.
- No tire nunca del cable de corriente para desconectar el enchufe de la toma de corriente, tire siempre del enchufe.
- Utilice sólo un paño suave y seco para la limpieza de la carcasa; no utilice nunca ni productos químicos ni agua. Para limpiar las lentes, puede utilizar un limpiacristales convencional.
- No podrá reclamarse garantía o responsabilidad alguna por cualquier daño personal o material resultante si el aparato se utiliza para otros fines diferentes a los originalmente concebidos, si no se monta de un modo seguro, no se utiliza adecuadamente o no se repara por expertos.



Si va a poner el aparato definitivamente fuera de servicio, llévalo a la planta de reciclaje más cercana para que su eliminación no sea perjudicial para el medioambiente.

Montaje

- Coloque siempre el aparato de modo que exista una ventilación suficiente durante el funcionamiento. Las rejillas de ventilación de la carcasa no deben obstruirse en ningún caso.
- La distancia mínima hasta el objeto iluminado tendrá que ser de 50 cm.



ADVERTENCIA: El aparato tiene que montarse de modo seguro y por expertos. Si se instala en un lugar en el que la gente puede pasar o sentirse bajo él, tiene que asegurarse adicionalmente [p.ej. con un cable de seguridad; pase el cable por la agarradera de seguridad (4) y fije el cable de modo que la distancia máxima de caída del aparato no supere los 20 cm].

PL

Przed użyciem urządzenia należy przeczytać uważnie poniższą instrukcję obsługi i zachować tekst do wglądu. Więcej informacji dotyczących obsługi urządzenia znajduje się w innych wersjach językowych niniejszej instrukcji obsługi.

Środki bezpieczeństwa

Urządzenie spełnia wszystkie wymagania norm UE dzięki czemu jest oznaczone symbolem **CE**.



UWAGA: Urządzenie jest zasilane wysokim napięciem (230 V~). Wszelkie naprawy należy zlecić przeszkolonemu personelowi. Nie wolno umieszczać niczego w otworach wentylacyjnych! Może to spowodować porażenie prądem elektrycznym.



UWAGA: Nie należy patrzeć bezpośrednio na diodę, silne światło może uszkodzić wzrok. Efekt stroboskopu i szybkie zmiany światła mogą być groźne dla osób wrażliwych na światło oraz chorych na epilepsję!

Należy przestrzegać następujących zasad:

- Urządzenie jest przeznaczone tylko do użytku wewnątrz pomieszczeń. Należy chronić je przed działaniem wody, dużej wilgotności powietrza oraz wysokiej temperatury (dopuszczalny zakres 0 – 40 °C).
- Na urządzeniu nie wolno stawiać żadnych pojemników z cieczą, np. szklanek.
- Nie należy włączać lub natychmiast odłączyć urządzenie od sieci w przypadku gdy:
 1. stwierdzono widoczne uszkodzenie urządzenia lub kabla zasilającego,
 2. urządzenie mogło ulec uszkodzeniu na skutek upadku lub podobnego zdarzenia,
 3. stwierdzono nieprawidłowe działanie.
 Naprawy urządzenia może dokonywać tylko przeszkolony personel.
- Nie wolno odłączać zasilania ciągnąc za kabel, należy zawsze chwycić za wtyczkę.
- Do czyszczenia urządzenia należy używać suchej, miękkiej tkaniny. Nie wolno stosować wody ani chemicznych środków czyszczących. Do mycia soczewek można użyć płynu do mycia szyby.
- Producent ani dostawca nie ponoszą odpowiedzialności za wyniki uszkodzenia sprzętu lub obrażenia użytkownika w przypadku gdy urządzenie jest wykorzystywane w innych celach niż to się przewiduje lub jeśli jest nieodpowiednio zainstalowane, użytkowane lub naprawiane.



Po całkowitym zakończeniu eksploatacji urządzenia należy przekazać je do punktu utylizacji odpadów, aby uniknąć zanieczyszczenia środowiska.

Montaż

- Urządzenie należy zamontować w takim miejscu, aby zapewnić dobrą cyrkulację powietrza wokół niego. Nie wolno zastaniać otworów wentylacyjnych (np. zastoną).
- Zachować dystans minimum 50 cm od oświetlanej powierzchni.



UWAGA: Urządzenie musi być zamontowane w sposób bezpieczny i fachowy. Jeśli ma pracować ponad ludźmi, należy je dodatkowo zabezpieczyć przed upadkiem [np. wykorzystując linki zabezpieczające. Do zamocowania linki wykorzystać zaczep (4), długość takich linek należy tak dobrać aby w przypadku ich wykorzystania urządzenie maksymalnie spadło o 20 cm].

DK

Læs nedenstående sikkerhedsoplysninger grundigt igennem før ibrugtagning af enheden. Bortset fra sikkerhedsoplysningerne henvises til den engelske tekst.

Vigtige sikkerhedsoplysninger

Denne enhed overholder alle nødvendige EU-direktiver og er som følge deraf mærket **CE**.



ADVARSEL: Enheden benytter livsfarlig net-spænding. Udfør aldrig nogen form for modifikationer på produktet og indfør aldrig genstande i ventilationshullerne, da du dermed risikere at få elektrisk stød.



ADVARSEL: Se ikke direkte mod lyskilden under brug; dette kan medføre skader på øjnene. Vær venligst opmærksom på at stroboskob-effekter og hurtige lyskift kan udløse epileptiske anfald hos personer, der enten er fotosensitive eller lider af epilepsi!

Vær altid opmærksom på følgende:

- Enheden er kun beregnet til indendørs brug. Beskyt den mod vanddråber og -stænk, høj luftfugtighed og varme (til-ladt omgivelsestemperatur 0 – 40 °C).
- Undgå at placere væskefyldte genstande, som f. eks. glas, ovenpå enheden.
- Tag ikke enheden i brug og tag straks stikket ud af stikkontakten i følgende tilfælde:
 1. hvis der er synlig skade på enheden eller netkablet,
 2. hvis der kan være opstået skade, efter at enheden er tabt eller lignende,
 3. hvis der forekommer fejlfunktion.
 Enheden skal altid repareres af autoriseret personel.
- Tag aldrig netstikket ud af stikkontakten ved at trække i kablet, tag fat i selve stikket.
- Rengør kabinettet med en tør, blød klud; der må under ingen omstændigheder benyttes kemikalier eller vand. Til rengøring af linserne kan der benyttes et vaskemiddel beregnet til glas.
- Hvis enheden benyttes til andre formål, end den oprindeligt er beregnet til, hvis den monteres eller betjenes forkert, eller hvis den ikke repareres af uautoriseret personel, omfattes eventuelle skader ikke af garantien.



Hvis enheden skal tages ud af drift for bestandigt, skal den bringes til en lokal genbrugsstation for bortskaffelse.

Montering

- Placér altid enheden så der er rigeligt med ventilation omkring denne. Kabinetets ventilationshuller må ikke tildækkes.
- Hold en afstand på mindst 50 cm til belyste objekter.



ADVARSEL: Lyseffekten skal monteres på en sikker måde. Hvis lyseffekten installeres på et sted hvor personer kan bevæge sig eller sidde under den, skal den yderligere sikres med f. eks. en sikkerhedswire. For sikkerhedswiren igennem øjet (4) og sørg for at lyseffekten maksimalt kan falde 20 cm.

S

Läs igenom säkerhetsföreskrifterna innan enheten tas i bruk. Ytterligare information återfinns på övriga språk i manualen.

Säkerhetsföreskrifter

Enheten uppfyller alla krav enligt EU och har därför försetts med symbolen **CE**.



WARNING: Enheten använder högspänning internt. Överlåt därför all service till auktoriserad verkstad. Stoppa aldrig in föremål i ventilationshålen på enheten då detta kan ge upphov till elektriska överslag med risk för skada på person och materiel.



WARNING: Titta aldrig direkt in i ljuskällan. Risk för permanent ögonskada föreligger. Tänk på att strobolampan och snabba ljuskiften kan framkalla epileptiska anfall hos känsliga personer!

Ge även akt på följande:

- Enheten är endast avsedd för inomhusbruk. Enheten skall skyddas mot vätskor, hög värme och hög luftfuktighet. Arbetstemperatur 0–40 grader C.
- Placera inte föremål innehållande vätskor, t. ex. dricksglas, på enheten.
- Tag omedelbart ur elsladden ur eluttaget om något av följande fel uppstår.
 1. Om enheten eller elsladden har synliga skador.
 2. Om enheten skadats av fall eller dyligt.
 3. Om andra felfunktioner uppstår.
 Enheten skall alltid lagas av kunnig personal.
- Drag aldrig ur kontakten genom att dra i sladden, utan ta tag i kontaktkroppen.
- Rengör endast med en ren och torr trasa. Använd aldrig vätskor i någon form, då dessa kan rinna in och orsaka kortslutning. För rengöring av linserna går det även bra att använda ett glasrengöringsmedel.
- Om enheten används för andra ändamål än avsett, om den monteras eller används på fel sätt eller inte repareras av auktoriserad personal upphör alla garantier att gälla. I dessa fall tas inget ansvar för uppkommen skada på person eller materiel.



Om enheten skall kasseras bör den lämnas till återvinning och inte kastas i hushållsoporna.

Montering

- Placera enheten så att luften kan cirkulera fritt runt den och täpp inte till kylhålen i chassiet.
- Placera enheten minst 50 cm från materialet som skall belysas.



WARNING: Ljuseffekten måste monteras på ett professionellt och säkert sätt. Om den installeras på en plats där folk kan sitta eller gå under, så måste den säkras med t. ex. en vajer. Trä vajern genom öglan (4) och fixera vajern på så sätt att effekten inte kan falla mer än 20 cm.

FIN

Ole hyvä ja tutustu seuraaviin ohjeisiin varmistaksesi tuotteen turvallisen käytön. Tarvittesasi lisätietoja tuotteen käytöstä löydät ne muun kielisistä käyttöohjeista.

Turvallisuudesta

Laite vastaa kaikkia vaadittuja EU direktiivejä, joten se on varustettu **CE** merkinnällä.



VAROITUS: Laite toimii hengenvaarallisella jännitteellä. Jätä huoltotoimet valtuutetun huoltoilmeen tehtäväksi. Älä peitä tuuletusaukkoja. Asian-
tuntematon käsittely saattaa aiheuttaa sähköiskun vaaran.



VAROITUS: Älä katso suoraan valonlähteeseen, se voi vaurioittaa silmää. Strobeefektit ja erittäin nopeat valon muutokset saattavat laukaista epileptisen kohtauksen henkilöillä, jotka ovat valoherkkiä tai epileptisiä!

Ole hyvä ja huomioi seuraavat seikat:

- Laitteet soveltuvat vain sisätalokäyttöön. Suojele niitä kosteudelta, vedeltä ja kuumuudelta (sallittu ympäröivä lämpötila 0–40 °C).
- Älä sijoita laitteen päälle mitään nestettä sisältävää, kuten vesilasia tms.
- Irrota virtajohto pistorasiasta, äläkä käynnistä laitetta, jos
 1. laitteessa tai virtajohdossa on havaittava vaurio,
 2. putoaminen tai muu vastaava vahinko on saattanut aiheuttaa vaurion,
 3. laitteessa esiintyy toimintahäiriöitä
 Kaikissa näissä tapauksissa laite tulee huollattaa valtuutetussa huollossa.
- Älä koskaan irrota virtajohtoa pistorasiasta johdosta vetämällä.
- Käytä laitteen ulkopuoliseen puhdistamiseen pelkästään kuivaa, pehmeää kangasta. Älä käytä milloinkaan vettä tai kemikaaleja. Optisten osien (linssien) puhdistukseen voi käyttää lasille sopivaa pesuainetta.
- Laitteen takuu raukeaa, eikä valmistaja, maahantuojia tai myyjä ota vastuuta mahdollisista välittömistä tai välillisistä vahingoista, jos laitetta on käytetty muuhun kuin alkuperäiseen käyttötarkoitukseen, laitetta on taitamattomasti käytetty tai asennettu, tai jos laitetta on huollettu muussa kuin valtuutetussa huollossa.



Kun laite poistetaan lopullisesti käytöstä, vie se paikalliseen kierrätyskeskukseen jälkikäsitteilyä varten.

Asennus

- Asenna laite aina siten, että riittävä ilmankierto on varmistettu käytön aikana. Älä koskaan peitä tuuletusaukkoja.
- Minimi välimatkan valaistavaan kohteeseen pitäisi olla 50 cm.



VAROITUS: Spottivalo on asennettava turvallisesti ja huolellisesti. Jos spottivalo asennetaan paikkaan, jonka alla ihmiset kävelevät tai istuvat, on asennus varmistettava turvavajjerilla. Pujota turvavajeri korvakkeen (4) läpi ja kiinnitä siten, että laitteen maksimi putoamismatka ei ylitä 20 cm.

